



ประกาศกรมสรรพากร

เรื่อง ประกวดราคาจ้างก่อสร้างบ้านพักสรรพากรอำเภอของสำนักงานสรรพากรพื้นที่สาขาพนมทวน พร้อมสิ่งก่อสร้างประกอบ จำนวน ๑ หลัง ประจําปีงบประมาณ พ.ศ. ๒๕๖๙
ด้วยวิธีประกวดราคาอิเล็กทรอนิกส์ (e-bidding)

กรมสรรพากร มีความประสงค์จะประกวดราคาจ้างก่อสร้างบ้านพักสรรพากรอำเภอของสำนักงานสรรพากรพื้นที่สาขาพนมทวน พร้อมสิ่งก่อสร้างประกอบ จำนวน ๑ หลัง ประจําปีงบประมาณ พ.ศ. ๒๕๖๙ ด้วยวิธีประกวดราคาอิเล็กทรอนิกส์ (e-bidding) ราคาของงานจ้างก่อสร้าง ในการประกวดราคาครั้งนี้ เป็นเงินทั้งสิ้น ๑,๖๗๐,๐๐๐.๐๐ บาท (หนึ่งล้านหกแสนเจ็ดหมื่นบาทถ้วน) จำนวน ๑ รายการ

ผู้ยื่นข้อเสนอต้องยื่นข้อเสนอโดยแสดงหลักฐานถึงขีดความสามารถและความพร้อมที่มีอยู่ในวันยื่นข้อเสนอ โดยมีรายละเอียดดังนี้

๑. ผู้ยื่นข้อเสนอจะต้องมีคุณสมบัติให้เป็นไปตามเอกสารประกวดราคาอิเล็กทรอนิกส์กำหนด
๒. ผู้ยื่นข้อเสนอต้องเสนอราคาทางระบบจัดซื้อจัดจ้างภาครัฐด้วยอิเล็กทรอนิกส์ในวันที่ ๘ พฤษภาคม ๒๕๖๙ ระหว่างเวลา ๐๙.๐๐ น. ถึง ๑๒.๐๐ น. ซึ่งสามารถจัดเตรียมเอกสารข้อเสนอได้ตั้งแต่วันที่ประกาศจนถึงวันเสนอราคา
๓. ผู้สนใจสามารถดูรายละเอียดและดาวน์โหลดเอกสารประกวดราคาอิเล็กทรอนิกส์เลขที่ ๖ /๒๕๖๙ ลงวันที่ ๑ พฤษภาคม ๒๕๖๙ ผ่านทางระบบจัดซื้อจัดจ้างภาครัฐด้วยอิเล็กทรอนิกส์ ได้ตั้งแต่วันที่ประกาศจนถึงวันเสนอราคา ได้ที่เว็บไซต์ www.rd.go.th , www.rd.go.th/kanchanaburi หรือ www.gprocurement.go.th

ประกาศ ณ วันที่ ๑ พฤษภาคม ๒๕๖๙

(นางลักคณา เทพโพธิ์พันธ์)

สรรพากรพื้นที่กาญจนบุรี ปฏิบัติราชการแทน

อธิบดีกรมสรรพากร



เอกสารประกวดราคาจ้างก่อสร้างด้วยวิธีประกวดราคาอิเล็กทรอนิกส์ (e-bidding)

เลขที่ ๒/๒๕๖๙

การจ้างก่อสร้างบ้านพักสรรพากรอำเภอของสำนักงานสรรพากรพื้นที่สาขาพนมทวน พร้อมสิ่งก่อสร้างประกอบ

จำนวน ๑ หลัง ประจําปีงบประมาณ พ.ศ. ๒๕๖๙

ตามประกาศ กรมสรรพากร

ลงวันที่ ๑ พฤษภาคม ๒๕๖๙

กรมสรรพากร ซึ่งต่อไปน้เรียกว่า "สำนักงานสรรพากรพื้นที่กาญจนบุรี" มีความประสงค์จะ ประกวด
ราคาจ้างก่อสร้างบ้านพักสรรพากรอำเภอของสำนักงานสรรพากรพื้นที่สาขาพนมทวน พร้อมสิ่งก่อสร้างประกอบ
จำนวน ๑ หลัง ประจําปีงบประมาณ พ.ศ. ๒๕๖๙ ด้วยวิธีประกวดราคาอิเล็กทรอนิกส์ (e-bidding) ตามรายการ ดังนี้

ก่อสร้างบ้านพักสรรพากรอำเภอของ สำนักงาน จำนวน ๑ หลัง
สำนักงานสรรพากรพื้นที่สาขาพนมทวน
พร้อมสิ่งก่อสร้างประกอบ จำนวน ๑
หลัง

โดยมีข้อแนะนำและข้อกำหนดดังต่อไปนี้

๑. เอกสารแนบท้ายเอกสารประกวดราคาอิเล็กทรอนิกส์

- ๑.๑ แบบรูปและรายการละเอียด และขอบเขตของงาน
- ๑.๒ แบบใบเสนอราคาที่กำหนดไว้ในระบบจัดซื้อจัดจ้างภาครัฐด้วยอิเล็กทรอนิกส์
- ๑.๓ แบบสัญญาจ้างก่อสร้าง
- ๑.๔ แบบหนังสือค้ำประกัน
 - (๑) หลักประกันสัญญา
- ๑.๕ สูตรการปรับราคา
- ๑.๖/ บทนียม
 - (๑) ผู้ที่มีผลประโยชน์ร่วมกัน
 - (๒) การขัดขวางการแข่งขันอย่างเป็นธรรม
 - (๓) ผลงาน
- ๑.๗ แบบบัญชีเอกสารที่กำหนดไว้ในระบบจัดซื้อจัดจ้างภาครัฐด้วยอิเล็กทรอนิกส์
 - (๑) บัญชีเอกสารส่วนที่ ๑
 - (๒) บัญชีเอกสารส่วนที่ ๒
- ๑.๘ รายละเอียดการคำนวณราคากลางงานก่อสร้างตาม BOQ (Bill of Quantities)

๑.๙ แผนการทำงาน

๑.๑๐ แผนการใช้พัสดุที่ผลิตภายในประเทศและแผนการใช้เหล็กที่ผลิตภายในประเทศ

๒. คุณสมบัติของผู้ยื่นข้อเสนอ

๒.๑ มีความสามารถตามกฎหมาย

๒.๒ ไม่เป็นบุคคลล้มละลาย

๒.๓ ไม่อยู่ระหว่างเลิกกิจการ

๒.๔ ไม่เป็นบุคคลซึ่งอยู่ระหว่างถูกระงับการยื่นข้อเสนอหรือทำสัญญากับหน่วยงานของรัฐไว้

ชั่วคราว เนื่องจากเป็นผู้ที่ไม่ผ่านเกณฑ์การประเมินผลการปฏิบัติงานของผู้ประกอบการตามระเบียบ ที่รัฐมนตรีว่าการกระทรวงการคลังกำหนดตามที่ประกาศเผยแพร่ในระบบเครือข่ายสารสนเทศของกรมบัญชีกลาง

๒.๕ ไม่เป็นบุคคลซึ่งถูกระบุชื่อไว้ในบัญชีรายชื่อผู้ทำงานและได้แจ้งเวียนชื่อให้เป็นผู้ทำงานของหน่วยงานของรัฐในระบบเครือข่ายสารสนเทศของกรมบัญชีกลาง ซึ่งรวมถึงนิติบุคคลที่ผู้ทำงานเป็นหุ้นส่วนผู้จัดการ กรรมการผู้จัดการ ผู้บริหาร ผู้มีอำนาจในการดำเนินงานในกิจการของนิติบุคคลนั้นด้วย

๒.๖ มีคุณสมบัติและไม่มีลักษณะต้องห้ามตามที่คณะกรรมการนโยบายการจัดซื้อจัดจ้าง และการบริหารพัสดุภาครัฐกำหนดในราชกิจจานุเบกษา

๒.๗ เป็นนิติบุคคลผู้มีอาชีพรับจ้างงานก่อสร้างที่ประกวดราคาอิเล็กทรอนิกส์ดังกล่าว

๒.๘ ไม่เป็นผู้มีผลประโยชน์ร่วมกันกับผู้ยื่นข้อเสนอรายอื่นที่เข้ายื่นข้อเสนอให้แก่ สำนักงานสรรพากรพื้นที่กาญจนบุรี ณ วันประกาศประกวดราคาอิเล็กทรอนิกส์ หรือไม่เป็นผู้กระทำการอันเป็นการขัดขวางการแข่งขันอย่างเป็นธรรมในการประกวดราคาอิเล็กทรอนิกส์ครั้งนี้

๒.๙ ไม่เป็นผู้ได้รับเอกสิทธิ์หรือความคุ้มกัน ซึ่งอาจปฏิเสธไม่ยอมขึ้นศาลไทย เว้นแต่รัฐบาลของผู้ยื่นข้อเสนอได้มีคำสั่งให้สละเอกสิทธิ์และความคุ้มกันเช่นนั้น

๒.๑๐ ผู้ยื่นข้อเสนอต้องมีผลงานก่อสร้างประเภทเดียวกันกับงานที่ประกวดราคาจ้าง ก่อสร้างในวงเงินไม่น้อยกว่า ๗๐๐,๐๐๐.๐๐ บาท (เจ็ดแสนบาทถ้วน) และเป็นผลงานที่เป็นคู่สัญญาโดยตรงกับหน่วยงานของรัฐ หรือหน่วยงานเอกชนที่ สำนักงานสรรพากรพื้นที่กาญจนบุรี เชื่อถือ

๒.๑๑ ผู้ยื่นข้อเสนอที่ยื่นข้อเสนอในรูปแบบของ "กิจการร่วมค้า" ต้องมีคุณสมบัติดังนี้

(๑) การกำหนดสัดส่วนในการเข้าร่วมค้าของคู่สัญญา

กรณีที่ข้อตกลงฯ กำหนดให้ผู้เข้าร่วมค้ารายใดรายหนึ่งเป็นผู้เข้าร่วมค้าหลัก ข้อตกลงฯ จะต้องมีการกำหนดสัดส่วนหน้าที่ และความรับผิดชอบในปริมาณงาน สิ่งของ หรือมูลค่าตามสัญญาของผู้เข้าร่วมค้าหลักมากกว่าผู้เข้าร่วมค้ารายอื่นทุกราย

(๒) กรณีที่ข้อตกลงฯ กำหนดให้ผู้เข้าร่วมค้ารายใดรายหนึ่งเป็นผู้เข้าร่วมค้าหลัก กิจการร่วมค่านั้นต้องใช้ผลงานของผู้เข้าร่วมค้าหลักรายเดียวเป็นผลงานของกิจการร่วมค้าที่ยื่นข้อเสนอ

สำหรับข้อตกลงฯ ที่ไม่ได้กำหนดให้ผู้เข้าร่วมค้ารายใดเป็นผู้เข้าร่วมค้าหลักผู้เข้าร่วมค้าทุกรายจะต้องมีคุณสมบัติครบถ้วนตามเงื่อนไขที่กำหนดไว้ในเอกสารเชิญชวน

(๓) การยื่นข้อเสนอของกิจการร่วมค้า

(๓.๑) กรณีที่ข้อตกลงฯ กำหนดให้มีการมอบหมายผู้เข้าร่วมค้ารายใดรายหนึ่ง เป็นผู้ยื่นข้อเสนอในนามกิจการร่วมค้า การยื่นข้อเสนอดังกล่าวไม่ต้องมีหนังสือมอบอำนาจ

สำหรับข้อตกลงฯ ที่ไม่ได้กำหนดให้ผู้เข้าร่วมค้ารายใดเป็นผู้ยื่นข้อเสนอ ผู้เข้าร่วมค้าทุกรายจะต้องลงลายมือชื่อในหนังสือมอบอำนาจให้ผู้เข้าร่วมค้ารายหนึ่งเป็นผู้ยื่นข้อเสนอในนามกิจการร่วมค้า

(๓.๒) การยื่นข้อเสนอดังกล่าวด้วยวิธีประกวดราคาอิเล็กทรอนิกส์ (e - bidding) ให้ผู้เข้าร่วมค้าที่ได้รับมอบหมายหรือมอบอำนาจตามข้อ (๓.๑) ดำเนินการซื้อเอกสารประกวดราคาอิเล็กทรอนิกส์ กรณีที่มีการจำหน่ายเอกสารซื้อหรือจ้าง

๒.๑๒ ผู้ยื่นข้อเสนอดังกล่าวต้องมีข้อมูลถูกต้องครบถ้วนในระบบจัดซื้อจัดจ้างภาครัฐด้วยอิเล็กทรอนิกส์ (Electronic Government Procurement : e-GP) ของกรมบัญชีกลาง

๒.๑๓ ผู้ยื่นข้อเสนอดังกล่าวต้องมีมูลค่าสุทธิของกิจการ ดังนี้

๑. กรณีผู้ยื่นข้อเสนอเป็นนิติบุคคลที่จัดตั้งขึ้นตามกฎหมายไทยหรือต่างประเทศซึ่งได้จดทะเบียนเกินกว่า ๑ ปี ต้องมีมูลค่าสุทธิของกิจการ จากผลต่างระหว่างสินทรัพย์สุทธิหักด้วยหนี้สินสุทธิ ที่ปรากฏในงบแสดงฐานะการเงินที่มีการตรวจรับรองแล้ว ซึ่งจะต้องแสดงค่าเป็นบวก ๑ ปีสุดท้ายก่อนวันยื่นข้อเสนอ งบแสดงฐานะการเงิน ๑ ปีสุดท้ายก่อนวันยื่นข้อเสนอ หมายถึง งบแสดงฐานะการเงินย้อนไปก่อนวันที่หน่วยงานของรัฐกำหนดให้เป็นวันยื่นข้อเสนอ ๑ ปีปฏิทิน เว้นแต่กรณีนิติบุคคลที่จัดตั้งขึ้นตามกฎหมายไทย หากวันยื่นข้อเสนอเป็นช่วงระยะเวลาที่กรมพัฒนาธุรกิจการค้ากำหนดให้นิติบุคคลยื่นงบแสดงฐานะการเงินกับกรมพัฒนาธุรกิจการค้า ซึ่งจะอยู่ในช่วงเดือนมกราคม - เดือนพฤษภาคม ของทุกปี โดยนิติบุคคลที่เป็นผู้ยื่นข้อเสนอที่ยังอยู่ในช่วงของการยื่นงบแสดงฐานะการเงินกับกรมพัฒนาธุรกิจการค้า คือ ช่วงเดือนมกราคม - เดือนพฤษภาคม กรณีนี้ให้สามารถยื่นงบแสดงฐานะการเงินย้อนไปอีก ๑ ปี ได้

๒. กรณีผู้ยื่นข้อเสนอเป็นนิติบุคคลที่จัดตั้งขึ้นตามกฎหมายไทย ซึ่งยังไม่มีรายการงานงบแสดงฐานะการเงินกับกรมพัฒนาธุรกิจการค้า หรือกรณีผู้ยื่นข้อเสนอเป็นนิติบุคคลที่จัดตั้งขึ้นตามกฎหมายต่างประเทศซึ่งยังไม่มีรายการงานงบแสดงฐานะการเงิน ให้พิจารณาการกำหนดมูลค่าของทุนจดทะเบียน โดยผู้ยื่นข้อเสนอจะต้องมีทุนจดทะเบียนที่เรียกชำระมูลค่าหุ้นแล้ว ณ วันที่ยื่นข้อเสนอ ไม่ต่ำกว่า ๑ ล้านบาท

๓. สำหรับการจัดซื้อจัดจ้างครั้งหนึ่งที่มีวงเงินเกิน ๕๐๐,๐๐๐ บาทขึ้นไป กรณีผู้ยื่นข้อเสนอเป็นบุคคลธรรมดา ให้พิจารณาจากหนังสือรับรองบัญชีเงินฝาก ไม่เกิน ๙๐ วันก่อนวันยื่นข้อเสนอ โดยต้องมีเงินฝากคงเหลือในบัญชีธนาคารเป็นมูลค่า ๑ ใน ๔ ของมูลค่างบประมาณของโครงการหรือรายการที่ยื่นข้อเสนอในแต่ละครั้ง และหากเป็นผู้ชนะการจัดซื้อจัดจ้างหรือเป็นผู้ได้รับการคัดเลือกจะต้องแสดงหนังสือรับรองบัญชีเงินฝากที่มีมูลค่าดังกล่าวอีกครั้งหนึ่งในวันลงนามในสัญญา

๔. กรณีที่ผู้ยื่นข้อเสนอไม่มีมูลค่าสุทธิของกิจการหรือทุนจดทะเบียน หรือมีแต่ไม่เพียงพอที่จะเข้ายื่นข้อเสนอ สามารถดำเนินการได้ดังนี้

(๑) กรณีผู้ยื่นข้อเสนอเป็นนิติบุคคลที่จัดตั้งขึ้นตามกฎหมายไทย หรือบุคคลธรรมดาที่ถือสัญชาติไทย ผู้ยื่นข้อเสนอสามารถขอวงเงินสินเชื่อ โดยต้องมีวงเงินสินเชื่อ ๑ ใน ๔ ของมูลค่างบประมาณของโครงการหรือรายการที่ยื่นข้อเสนอในแต่ละครั้ง จะเป็นสินเชื่อที่ธนาคารภายในประเทศ หรือบริษัทเงินทุนหรือบริษัทเงินทุนหลักทรัพย์ที่ได้รับอนุญาตให้ประกอบกิจการเงินทุนเพื่อการพาณิชย์ และประกอบธุรกิจค้าประกันตามประกาศของธนาคารแห่งประเทศไทย ตามรายชื่อบริษัทเงินทุนที่ธนาคารแห่งประเทศไทยแจ้งเวียนให้ทราบ โดยพิจารณาจากยอดเงินรวมของวงเงินสินเชื่อที่สำนักงานใหญ่รับรอง หรือที่สำนักงานสาขารับรอง (กรณีได้รับมอบอำนาจจาก

สำนักงานใหญ่) ซึ่งออกให้แก่ผู้ยื่นข้อเสนอ นับถึงวันยื่นข้อเสนอไม่เกิน ๙๐ วัน

(๒) กรณีผู้ยื่นข้อเสนอเป็นนิติบุคคลที่จัดตั้งขึ้นตามกฎหมายต่างประเทศ หรือบุคคลธรรมดาที่มีได้ถือสัญชาติไทย ผู้ยื่นข้อเสนอสามารถวางเงินสินเชื่อ โดยต้องมีวงเงินสินเชื่อ ๑ ใน ๔ ของมูลค่างบประมาณของโครงการหรือรายการที่ยื่นข้อเสนอในแต่ละครั้ง จะเป็นสินเชื่อที่ธนาคารภายในประเทศ หรือบริษัทเงินทุนหรือบริษัทเงินทุนหลักทรัพย์ที่ได้รับอนุญาตให้ประกอบกิจการเงินทุนเพื่อการพาณิชย์ และประกอบธุรกิจค้าประกันตามประกาศของธนาคารแห่งประเทศไทย ตามรายชื่อบริษัทเงินทุนที่ธนาคาร แห่งประเทศไทยแจ้งเวียนให้ทราบ หรือเป็นสินเชื่อที่ธนาคารต่างประเทศหรือบริษัทเงินทุนหลักทรัพย์ที่ได้รับอนุญาตให้ประกอบกิจการเงินทุนเพื่อการพาณิชย์และประกอบธุรกิจค้าประกันตามประกาศของธนาคารกลางต่างประเทศนั้น ตามรายชื่อบริษัทที่ธนาคารกลางต่างประเทศนั้นแจ้งเวียนให้ทราบ โดยพิจารณาจากยอดเงินรวมของวงเงินสินเชื่อที่สำนักงานใหญ่รับรอง หรือที่สำนักงานสาขารับรอง (กรณีได้รับมอบอำนาจจากสำนักงานใหญ่) ซึ่งออกให้แก่ผู้ยื่นข้อเสนอ นับถึงวันยื่นข้อเสนอไม่เกิน ๙๐ วัน

๕. กรณีผู้ยื่นข้อเสนอเป็นนิติบุคคลที่จัดตั้งขึ้นตามกฎหมายต่างประเทศ หรือบุคคลธรรมดาที่มีได้ถือสัญชาติไทยตามข้อ ๒ ข้อ ๓ และข้อ ๔ (๒) มูลค่าจะต้องเป็นไปตามอัตราแลกเปลี่ยนเงินตรา ตามประกาศที่ธนาคารแห่งประเทศไทยกำหนด ในช่วงระหว่างวันที่เผยแพร่ประกาศและเอกสารประกวดราคาในระบบจัดซื้อจัดจ้างภาครัฐด้วยอิเล็กทรอนิกส์ (e - GP) จนถึงวันเสนอราคา

ทั้งนี้ ผู้ยื่นข้อเสนอจะต้องยื่นเอกสารที่แสดงให้เห็นถึงข้อมูลเกี่ยวกับมูลค่าสุทธิของกิจการแล้วแต่กรณี ประกอบกับเอกสารดังกล่าวจะต้องผ่านการรับรองตามระเบียบกระทรวงการต่างประเทศว่าด้วยการรับรองเอกสาร พ.ศ. ๒๕๓๙ และที่แก้ไขเพิ่มเติม กำหนด โดยจะต้องยื่นเอกสารดังกล่าวในวันยื่นข้อเสนอ หากผู้ยื่นข้อเสนอได้มีการยื่นเอกสารดังกล่าวมาพร้อมกับการยื่นข้อเสนอให้ถือว่าผู้ยื่นข้อเสนอรายนั้นยื่นเอกสารไม่ครบถ้วนตามเงื่อนไขที่กำหนดไว้ในเอกสารประกวดราคา

๖. กรณีตาม ข้อ ๑ - ข้อ ๕ ไม่ใช่บังคับกรณีดังต่อไปนี้

(๖.๑) กรณีที่ผู้ยื่นข้อเสนอเป็นหน่วยงานของรัฐภายในประเทศ

(๖.๒) นิติบุคคลที่จัดตั้งขึ้นตามกฎหมายไทยที่อยู่ระหว่างการฟื้นฟูกิจการตามพระราชบัญญัติล้มละลาย พ.ศ. ๒๕๘๓ และที่แก้ไขเพิ่มเติม

(๖.๓) งานจ้างก่อสร้างที่กรมบัญชีกลางได้ขึ้นทะเบียนผู้ประกอบการงานก่อสร้างแล้ว และงานจ้างก่อสร้างที่หน่วยงานของรัฐได้มีการจัดทำบัญชีผู้ประกอบการงานก่อสร้างที่มีคุณสมบัติเบื้องต้นไว้แล้ว ก่อนวันที่พระราชบัญญัติการจัดซื้อจัดจ้างฯ มีผลใช้บังคับ

(๖.๔) การจัดซื้อจัดจ้างตามมาตรา ๕๖ วรรคหนึ่ง (๒) (ข) และ (ค) แห่งพระราชบัญญัติการจัดซื้อจัดจ้างฯ

(๖.๕) การซื้อสังหาริมทรัพย์และการเช่าสังหาริมทรัพย์

(๖.๖) กรณีงานจ้างบริการหรืองานจ้างเหมาบริการกับบุคคลธรรมดา เช่น จ้าง

พนักงานขับรถ ครูชาวต่างชาติ พนักงานเก็บขยะ พนักงานบันทึกข้อมูล เป็นต้น

๓. หลักฐานการยื่นข้อเสนอ

ผู้ยื่นข้อเสนอจะต้องเสนอเอกสารหลักฐานยื่นมาพร้อมกับการเสนอราคาทางระบบจัดซื้อ จัดจ้างภาครัฐด้วยอิเล็กทรอนิกส์ โดยแยกเป็น ๒ ส่วน คือ

๓.๑ ส่วนที่ ๑ อย่างน้อยต้องมีเอกสารดังต่อไปนี้

(๑) ในกรณีผู้ยื่นข้อเสนอเป็นนิติบุคคล

(ก) ห้างหุ้นส่วนสามัญหรือห้างหุ้นส่วนจำกัด ให้ยื่นสำเนาหนังสือรับรองการจดทะเบียนนิติบุคคล (ไม่เกิน ๖ เดือน) บัญชีรายชื่อหุ้นส่วนผู้จัดการ

(ข) บริษัทจำกัดหรือบริษัทมหาชนจำกัด ให้ยื่นสำเนาหนังสือรับรองการจดทะเบียนนิติบุคคล (ไม่เกิน ๖ เดือน) หนังสือบริคณห์สนธิ บัญชีรายชื่อกรรมการผู้จัดการ และบัญชีผู้ถือหุ้นรายใหญ่ (ถ้ามี)

(๒) ในกรณีผู้ยื่นข้อเสนอเป็นบุคคลธรรมดาหรือคณะบุคคลที่มีเชื่อนิติบุคคล ให้ยื่นสำเนาบัตรประจำตัวประชาชนของผู้ยื่น ข้อเสนอข้อตกลงที่แสดงถึงการเข้าเป็นหุ้นส่วน (ถ้ามี) สำเนาบัตรประจำตัวประชาชนของผู้เป็นหุ้นส่วน หรือสำเนาหนังสือเดินทางของผู้เป็นหุ้นส่วนที่ได้ถือสัญชาติไทย

(๓) ในกรณีผู้ยื่นข้อเสนอเป็นผู้ยื่นข้อเสนอร่วมกันในฐานะเป็นผู้ร่วมค้า ให้ยื่นสำเนา สัญญาของการเข้าร่วมค้า และเอกสารตามที่ระบุไว้ใน (๑) หรือ (๒) ของผู้ร่วมค้า แล้วแต่กรณี

(๔) ผู้ยื่นข้อเสนอต้องแสดงหลักฐานเกี่ยวกับมูลค่าสุทธิของกิจการ ดังนี้

๑. กรณีผู้ยื่นข้อเสนอเป็นนิติบุคคลที่จัดตั้งขึ้นตามกฎหมายไทยหรือต่างประเทศ ซึ่งได้จดทะเบียนเกินกว่า ๑ ปี ต้องมีมูลค่าสุทธิของกิจการ จากผลต่างระหว่างสินทรัพย์สุทธิหักด้วยหนี้สินสุทธิที่ปรากฏในงบแสดงฐานะการเงินที่มีการตรวจรับรองแล้ว ซึ่งจะต้องแสดงค่าเป็นบวก ๑ ปีสุดท้ายก่อนวันยื่นข้อเสนอ งบแสดงฐานะการเงิน ๑ ปีสุดท้ายก่อนวันยื่นข้อเสนอ หมายถึง งบแสดงฐานะการเงินย้อนไปก่อนวันที่หน่วยงานของรัฐกำหนดให้เป็นวันยื่นข้อเสนอ ๑ ปีปฏิทิน เว้นแต่กรณีนิติบุคคลที่จัดตั้งขึ้นตามกฎหมายไทย หากวันยื่นข้อเสนอเป็นช่วงระยะเวลาที่กรมพัฒนาธุรกิจการค้ากำหนดให้นิติบุคคล ยื่นงบแสดงฐานะการเงินกับกรมพัฒนาธุรกิจการค้า ซึ่งจะอยู่ในช่วงเดือนมกราคม - เดือนพฤษภาคม ของทุกปี โดยนิติบุคคลที่เป็นผู้ยื่นข้อเสนอ นั้นยังอยู่ในช่วงของการยื่นงบแสดงฐานะการเงินกับกรมพัฒนาธุรกิจการค้า คือ ช่วงเดือนมกราคม - เดือนพฤษภาคม กรณีนี้ให้สามารถยื่นงบแสดงฐานะการเงินย้อนไปอีก ๑ ปี ได้

๒. กรณีผู้ยื่นข้อเสนอเป็นนิติบุคคลที่จัดตั้งขึ้นตามกฎหมายไทยซึ่งยังไม่มีกิจการ รายงานงบแสดงฐานะการเงินกับกรมพัฒนาธุรกิจการค้า หรือกรณีผู้ยื่นข้อเสนอเป็นนิติบุคคลที่จัดตั้งขึ้นตามกฎหมาย ต่างประเทศซึ่งยังไม่มีกิจการรายงานงบแสดงฐานะการเงิน ให้พิจารณาการกำหนดมูลค่าของทุนจดทะเบียน โดยผู้ยื่นข้อเสนอจะต้องมีทุนจดทะเบียนที่เรียกชำระมูลค่าหุ้นแล้ว ณ วันที่ยื่นข้อเสนอ ไม่ต่ำกว่า ๑ ล้านบาท

๓. สำหรับการจัดซื้อจัดจ้างครั้งหนึ่งที่มีวงเงินเกิน ๕๐๐,๐๐๐ บาทขึ้นไป กรณีผู้ยื่นข้อเสนอเป็นบุคคลธรรมดา ให้พิจารณาจากหนังสือรับรองบัญชีเงินฝากไม่เกิน ๙๐ วัน ก่อนวันยื่นข้อเสนอ โดยต้องมีเงินฝากคงเหลือในบัญชีธนาคารเป็นมูลค่า ๑ ใน ๔ ของมูลค่างบประมาณของโครงการหรือรายการที่ยื่นข้อเสนอในแต่ละครั้ง และหากเป็นผู้ชนะการจัดซื้อจัดจ้างหรือเป็นผู้ได้รับการคัดเลือกจะต้องแสดงหนังสือรับรองบัญชีเงินฝากที่มีมูลค่าดังกล่าวอีกครั้งหนึ่งในวันลงนามในสัญญา

๔. กรณีที่ผู้ยื่นข้อเสนอไม่มีมูลค่าสุทธิของกิจการหรือทุนจดทะเบียน หรือมีแต่ไม่เพียงพอที่จะเข้ายื่นข้อเสนอ สามารถดำเนินการได้ดังนี้

(๑) กรณีผู้ยื่นข้อเสนอเป็นนิติบุคคลที่จัดตั้งขึ้นตามกฎหมายไทย หรือบุคคลธรรมดาที่ถือสัญชาติไทย ผู้ยื่นข้อเสนอสามารถขอวงเงินสินเชื่อ โดยต้องมีวงเงินสินเชื่อ ๑ ใน ๔ ของมูลค่างบประมาณ

ของโครงการหรือรายการที่ยื่นข้อเสนอในแต่ละครั้ง จะเป็นสินเชื่อที่ธนาคารภายในประเทศ หรือบริษัทเงินทุนหรือบริษัทเงินทุนหลักทรัพย์ที่ได้รับอนุญาตให้ประกอบกิจการเงินทุนเพื่อการพาณิชย์และประกอบธุรกิจค้าประกันตามประกาศของธนาคารแห่งประเทศไทย ตามรายชื่อบริษัทเงินทุนที่ธนาคารแห่งประเทศไทยแจ้งเวียนให้ทราบ โดยพิจารณาจากยอดเงินรวมของวงเงินสินเชื่อที่สำนักงานใหญ่รับรอง หรือที่สำนักงานสาขารับรอง (กรณีได้รับมอบอำนาจจากสำนักงานใหญ่) ซึ่งออกให้แก่ผู้ยื่นข้อเสนอ นับถึงวันยื่นข้อเสนอไม่เกิน ๙๐ วัน

(๒) กรณีผู้ยื่นข้อเสนอเป็นนิติบุคคลที่จัดตั้งขึ้นตามกฎหมายต่างประเทศ หรือบุคคลธรรมดาที่มีได้ถือสัญชาติไทย ผู้ยื่นข้อเสนอสามารถของเงินสินเชื่อ โดยต้องมีวงเงินสินเชื่อ ๑ ใน ๔ ของมูลค่างบประมาณของโครงการหรือรายการที่ยื่นข้อเสนอในแต่ละครั้ง จะเป็นสินเชื่อที่ธนาคารภายในประเทศ หรือบริษัทเงินทุนหรือบริษัทเงินทุนหลักทรัพย์ที่ได้รับอนุญาตให้ประกอบกิจการเงินทุนเพื่อการพาณิชย์ และประกอบธุรกิจค้าประกันตามประกาศของธนาคารแห่งประเทศไทย ตามรายชื่อบริษัทเงินทุนที่ธนาคารแห่งประเทศไทยแจ้งเวียนให้ทราบ หรือเป็นสินเชื่อที่ธนาคารต่างประเทศหรือบริษัทเงินทุนหลักทรัพย์ที่ได้รับอนุญาตให้ประกอบกิจการเงินทุนเพื่อการพาณิชย์และประกอบธุรกิจค้าประกันตามประกาศของธนาคารกลางต่างประเทศนั้น ตามรายชื่อบริษัทที่ธนาคารกลางต่างประเทศนั้นแจ้งเวียนให้ทราบ โดยพิจารณาจากยอดเงินรวมของวงเงินสินเชื่อที่สำนักงานใหญ่รับรอง หรือที่สำนักงานสาขารับรอง (กรณีได้รับมอบอำนาจจากสำนักงานใหญ่) ซึ่งออกให้แก่ผู้ยื่นข้อเสนอ นับถึงวันยื่นข้อเสนอไม่เกิน ๙๐ วัน

๕. กรณีผู้ยื่นข้อเสนอเป็นนิติบุคคลที่จัดตั้งขึ้นตามกฎหมายต่างประเทศ หรือบุคคลธรรมดาที่มีได้ถือสัญชาติไทยตามข้อ ๒ ข้อ ๓ และข้อ ๔ (๒) มูลค่าจะต้องเป็นไปตามอัตราแลกเปลี่ยนเงินตราตามประกาศที่ธนาคารแห่งประเทศไทยกำหนด ในช่วงระหว่างวันที่เผยแพร่ประกาศและเอกสารประกวดราคาในระบบจัดซื้อจัดจ้างภาครัฐด้วยอิเล็กทรอนิกส์ (e - GP) จนถึงวันเสนอราคา

ทั้งนี้ ผู้ยื่นข้อเสนอจะต้องยื่นเอกสารที่แสดงให้เห็นถึงข้อมูลเกี่ยวกับมูลค่าสุทธิของกิจการแล้วแต่กรณี ประกอบกับเอกสารดังกล่าวจะต้องผ่านการรับรองตามระเบียบกระทรวงการต่างประเทศว่าด้วยการรับรองเอกสาร พ.ศ. ๒๕๓๙ และที่แก้ไขเพิ่มเติม กำหนด โดยจะต้องยื่นเอกสารดังกล่าวในวันยื่นข้อเสนอ หากผู้ยื่นข้อเสนอได้มีการยื่นเอกสารดังกล่าวมาพร้อมกับการยื่นข้อเสนอให้ถือว่าผู้ยื่นเสนอรายนั้นยื่นเอกสารไม่ครบถ้วนตามเงื่อนไขที่กำหนดไว้ในเอกสารประกวดราคา

(๕) ใบทะเบียนพาณิชย์ พร้อมรับรองสำเนาถูกต้อง

(๖) ใบทะเบียนมูลค่าเพิ่ม พร้อมรับรองสำเนาถูกต้อง

(๗) บัญชีเอกสารส่วนที่ ๑ ทั้งหมดที่ได้ยื่นพร้อมกับการเสนอราคาทางระบบจัดซื้อจัดจ้างภาครัฐด้วยอิเล็กทรอนิกส์ ตามแบบในข้อ ๑.๗ (๑) โดยไม่ต้องแนบในรูปแบบ PDF File (Portable Document Format)

ทั้งนี้ เมื่อผู้ยื่นข้อเสนอดำเนินการแนบไฟล์เอกสารตามบัญชีเอกสารส่วนที่ ๑ ครบถ้วน ถูกต้องแล้ว ระบบจัดซื้อจัดจ้างภาครัฐด้วยอิเล็กทรอนิกส์จะสร้างบัญชีเอกสารส่วนที่ ๑ ตามแบบในข้อ ๑.๗ (๑) ให้โดยผู้ยื่นข้อเสนอไม่ต้องแนบบัญชีเอกสารส่วนที่ ๑ ดังกล่าวในรูปแบบ PDF File (Portable Document Format)

๓.๒ ส่วนที่ ๒ อย่างน้อยต้องมีเอกสารดังต่อไปนี้

(๑) สำเนาหนังสือรับรองผลงานก่อสร้างประเภทเดียวกันกับงานที่ประกวดราคาจ้างก่อสร้างในวงเงินไม่น้อยกว่า ๗๐๐,๐๐๐.๐๐ บาท (เจ็ดแสนบาทถ้วน) และเป็นผลงานที่เป็นคู่สัญญาโดยตรงกับหน่วย

งานของรัฐหรือหน่วยงานเอกชนที่ สำนักงานสรรพากรพื้นที่กาญจนบุรี เชื้อถือ

(๒) สำเนาใบขึ้นทะเบียนผู้ประกอบการวิสาหกิจขนาดกลางและขนาดย่อม (SMEs) (ถ้ามี)

(๓) บัญชีเอกสารส่วนที่ ๒ ทั้งหมดที่ได้ยื่นพร้อมกับการเสนอราคาทางระบบจัดซื้อจัดจ้างภาครัฐด้วยอิเล็กทรอนิกส์ตามแบบในข้อ ๑.๗ (๒) โดยไม่ต้องแนบในรูปแบบ PDF File (Portable Document Format)

ทั้งนี้ เมื่อผู้ยื่นข้อเสนอดำเนินการแนบไฟล์เอกสารตามบัญชีเอกสารส่วนที่ ๒ ครบถ้วนถูกต้องแล้ว ระบบจัดซื้อจัดจ้างภาครัฐด้วยอิเล็กทรอนิกส์จะสร้างบัญชีเอกสารส่วนที่ ๒ ตามแบบในข้อ ๑.๗ (๒) ให้ โดยผู้ยื่นข้อเสนอไม่ต้องแนบบัญชีเอกสารส่วนที่ ๒ ดังกล่าวในรูปแบบ PDF File (Portable Document Format)

๔. การเสนอราคา

๔.๑ ผู้ยื่นข้อเสนอต้องยื่นข้อเสนอ และเสนอราคาทางระบบจัดซื้อจัดจ้างภาครัฐด้วยอิเล็กทรอนิกส์ตามที่กำหนดไว้ในเอกสารประกวดราคาอิเล็กทรอนิกส์นี้ โดยไม่มีเงื่อนไขใดๆ ทั้งสิ้น และจะต้องกรอกข้อความให้ถูกต้องครบถ้วน พร้อมทั้งหลักฐานแสดงตัวตนและทำการยืนยันตัวตนของผู้ยื่นข้อเสนอ โดยไม่ต้องแนบบใบเสนอราคาในรูปแบบ PDF File (Portable Document Format)

๔.๒ ผู้ยื่นข้อเสนอจะต้องกรอกรายละเอียดการเสนอราคาในใบเสนอราคาตาม ข้อ ๑.๒ ให้ครบถ้วน โดยไม่ต้องยื่น ใบแจ้งปริมาณงานและราคาและใบบัญชีรายการก่อสร้าง ในรูปแบบ PDF File (Portable Document Format)

ในการเสนอราคาให้เสนอราคาเป็นเงินบาทและเสนอราคาได้เพียงครั้งเดียวและราคาเดียว โดยเสนอราคารวม หรือราคาต่อหน่วย หรือราคาต่อรายการ ตามเงื่อนไขที่ระบุไว้ตามข้อ ๕.๒ ให้ถูกต้อง ทั้งนี้ราคารวมที่เสนอจะต้องตรงกันทั้งตัวเลขและตัวหนังสือ ถ้าตัวเลขและตัวหนังสือไม่ตรงกัน ให้ถือตัวหนังสือเป็นสำคัญ โดยคิดราคารวมทั้งสิ้นซึ่งรวมค่าภาษีมูลค่าเพิ่ม ภาษีอากรอื่น และค่าใช้จ่ายที่พึงปวงไว้แล้ว

ราคาที่เสนอจะต้องเสนอกำหนดยื่นราคาไม่น้อยกว่า ๑๒๐ วัน ตั้งแต่วันเสนอราคาโดยภายในกำหนดยื่นราคา ผู้ยื่นข้อเสนอต้องรับผิดชอบราคาที่ตนได้เสนอไว้และจะถอนการเสนอราคามีได้

๔.๓ ผู้ยื่นข้อเสนอจะต้องเสนอกำหนดเวลาดำเนินการก่อสร้างแล้วเสร็จไม่เกิน ๑๘๐ วัน นับถัดจากวันลงนามในสัญญาจ้างก่อสร้าง

๔.๔ ก่อนเสนอราคา ผู้ยื่นข้อเสนอควรตรวจสอบร่างสัญญา แบบรูปและรายการละเอียด และขอบเขตของงาน ฯลฯ ให้ถี่ถ้วนและเข้าใจเอกสารประกวดราคาอิเล็กทรอนิกส์ทั้งหมดเสียก่อนที่จะตกลงยื่นข้อเสนอตามเงื่อนไขในเอกสารประกวดราคาอิเล็กทรอนิกส์

๔.๕ ผู้ยื่นข้อเสนอจะต้องยื่นข้อเสนอและเสนอราคาทางระบบจัดซื้อจัดจ้างภาครัฐ ด้วยอิเล็กทรอนิกส์ในวันที่ ๘ พฤษภาคม ๒๕๖๙ ระหว่างเวลา ๐๙.๐๐ น. ถึง ๑๒.๐๐ น. และเวลาในการเสนอราคาให้ถือตามเวลาของระบบจัดซื้อจัดจ้างภาครัฐด้วยอิเล็กทรอนิกส์เป็นเกณฑ์

เมื่อพ้นกำหนดเวลายื่นข้อเสนอและเสนอราคาแล้ว จะไม่รับเอกสารการยื่นข้อเสนอ และการเสนอราคาใดๆ โดยเด็ดขาด

๔.๖ ผู้ยื่นข้อเสนอต้องจัดทำเอกสารสำหรับใช้ในการเสนอราคาในรูปแบบไฟล์เอกสารประเภท PDF File (Portable Document Format) โดยผู้ยื่นข้อเสนอต้องเป็นผู้รับผิดชอบตรวจสอบความครบถ้วน

ถูกต้อง และชัดเจนของเอกสาร PDF File ก่อนที่จะยืนยันการเสนอราคา แล้วจึงส่งข้อมูล (Upload) เพื่อเป็นการเสนอราคาให้แก่สำนักงานสรรพากรพื้นที่กาญจนบุรี ผ่านทางระบบจัดซื้อจัดจ้างภาครัฐด้วยอิเล็กทรอนิกส์

๔.๗ คณะกรรมการพิจารณาผลการประกวดราคาอิเล็กทรอนิกส์จะดำเนินการตรวจสอบคุณสมบัติของผู้ยื่นข้อเสนอแต่ละรายว่า เป็นผู้ยื่นข้อเสนอที่มีผลประโยชน์ร่วมกันกับผู้ยื่นข้อเสนอรายอื่นตามข้อ ๑.๖ (๑) หรือไม่ หากปรากฏว่าผู้ยื่นข้อเสนอรายใดเป็นผู้ยื่นข้อเสนอที่มีผลประโยชน์ร่วมกันกับผู้ยื่นข้อเสนอรายอื่น คณะกรรมการพิจารณาผลฯ จะตัดรายชื่อผู้ยื่นข้อเสนอราคาที่มีผลประโยชน์ร่วมกันนั้นออกจากการเป็นผู้ยื่นข้อเสนอ

หากปรากฏต่อคณะกรรมการพิจารณาผลฯ ว่า ก่อนหรือในขณะที่มีการพิจารณาข้อเสนอมิผู้ยื่นข้อเสนอรายใดกระทำการอันเป็นการขัดขวางการแข่งขันอย่างเป็นธรรมตาม ข้อ ๑.๖ (๒) และคณะกรรมการพิจารณาผลฯ เชื่อว่ามีการกระทำอันเป็นการขัดขวางการแข่งขันอย่างเป็นธรรม คณะกรรมการพิจารณาผลฯ จะตัดรายชื่อผู้ยื่นข้อเสนอรายนั้นออกจากการเป็นผู้ยื่นข้อเสนอ และสำนักงานสรรพากรพื้นที่กาญจนบุรี จะพิจารณาลงโทษผู้ยื่นข้อเสนอดังกล่าวเป็นผู้ทิ้งงาน เว้นแต่ สำนักงานสรรพากรพื้นที่กาญจนบุรี จะพิจารณาเห็นว่า ผู้ยื่นข้อเสนอรายนั้น มิใช่เป็นผู้ริเริ่มให้มีการกระทำความดังกล่าวและได้ให้ความร่วมมือเป็นประโยชน์ต่อการพิจารณาของสำนักงานสรรพากรพื้นที่กาญจนบุรี

๔.๘ ผู้ยื่นข้อเสนอจะต้องปฏิบัติ ดังนี้

- (๑) ปฏิบัติตามเงื่อนไขที่ระบุไว้ในเอกสารประกวดราคาอิเล็กทรอนิกส์
- (๒) ราคาที่เสนอจะต้องเป็นราคาที่รวมภาษีมูลค่าเพิ่ม และภาษีอื่นๆ (ถ้ามี) รวมค่าใช้จ่ายทั้งปวงไว้ด้วยแล้ว
- (๓) ผู้ยื่นข้อเสนอจะต้องลงทะเบียนเพื่อเข้าสู่กระบวนการเสนอราคา ตามวัน เวลา ที่กำหนด

- (๔) ผู้ยื่นข้อเสนอจะถอนการเสนอราคาที่เสนอแล้วไม่ได้
- (๕) ผู้ยื่นข้อเสนอต้องศึกษาและทำความเข้าใจในระบบและวิธีการเสนอราคาด้วยวิธีประกวดราคาอิเล็กทรอนิกส์ ของกรมบัญชีกลางที่แสดงไว้ในเว็บไซต์ www.gprocurement.go.th

๔.๙ ผู้ยื่นข้อเสนอที่เป็นผู้ชนะการเสนอราคาต้องจัดทำแผนการใช้พัสดุที่ผลิตภายในประเทศ และแผนการใช้เหล็กที่ผลิตในประเทศ โดยยื่นให้หน่วยงานของรัฐภายใน ๖๐ วัน นับถัดจากวันลงนามในสัญญา เว้นแต่กรณีที่ระยะเวลาดำเนินการตามสัญญาไม่เกิน ๖๐ วัน

๔.๑๐ คู่สัญญาต้องจัดทำแผนการทำงานมาให้ภายใน ๖๐ วัน นับถัดจากวันลงนามในสัญญา เว้นแต่เป็นกรณีสัญญามีอายุไม่เกิน ๙๐ วัน หรือกรณีการจ้างก่อสร้างซึ่งสัญญาหรือบันทึกข้อตกลงเป็นหนังสือที่มีวงเงินไม่เกิน ๕๐๐,๐๐๐ บาท ทั้งนี้ แผนการทำงานดังกล่าวให้ถือเป็นเอกสารส่วนหนึ่งของสัญญา

๕. หลักเกณฑ์และสิทธิในการพิจารณา

๕.๑ ในการพิจารณาผลการยื่นข้อเสนอประกวดราคาอิเล็กทรอนิกส์ครั้งนี้ สำนักงานสรรพากรพื้นที่กาญจนบุรีจะพิจารณาคัดสินโดยใช้ หลักเกณฑ์ราคา

๕.๒ การพิจารณาผู้ชนะการยื่นข้อเสนอ
กรณีใช้หลักเกณฑ์ราคาในการพิจารณาผู้ชนะการยื่นข้อเสนอ สำนักงานสรรพากรพื้นที่กาญจนบุรี จะพิจารณาจาก ราคารวม

๕.๓ หากผู้ยื่นข้อเสนอรายใดมีคุณสมบัติไม่ถูกต้องตามข้อ ๒ หรือยื่นหลักฐานการยื่นข้อเสนอไม่ถูกต้อง หรือไม่ครบถ้วนตามข้อ ๓ หรือยื่นข้อเสนอไม่ถูกต้องตามข้อ ๔ คณะกรรมการพิจารณาผลฯ จะไม่รับพิจารณาข้อเสนอของผู้ยื่นข้อเสนอรายนั้น เว้นแต่ ผู้ยื่นข้อเสนอรายใดเสนอเอกสารทางเทคนิคหรือแบบรูปและรายการละเอียดและขอบเขตของงานที่จะจ้างไม่ครบถ้วน หรือเสนอรายละเอียดแตกต่างไปจากเงื่อนไขที่สำนักงานสรรพากรพื้นที่กาญจนบุรีกำหนดไว้ในประกาศและเอกสารประกวดราคาอิเล็กทรอนิกส์ ในส่วนที่มีสาระสำคัญและความต่างนั้น ไม่มีผลทำให้เกิดการได้เปรียบเสียเปรียบ ต่อผู้ยื่นข้อเสนอรายอื่น หรือเป็นการผิดพลาดเล็กน้อย คณะกรรมการพิจารณาผลฯ อาจพิจารณาผ่อนปรนการตัดสินสิทธิ ผู้ยื่นข้อเสนอรายนั้น

๕.๔ สำนักงานสรรพากรพื้นที่กาญจนบุรีสงวนสิทธิไม่พิจารณาข้อเสนอของผู้ยื่นข้อเสนอโดยไม่มี การผ่อนผัน ในกรณีดังต่อไปนี้

(๑) ไม่กรอกชื่อผู้ยื่นข้อเสนอในการเสนอราคาทางระบบจัดซื้อจัดจ้าง ด้วยอิเล็กทรอนิกส์

(๒) เสนอรายละเอียดแตกต่างไปจากเงื่อนไขที่กำหนดในเอกสารประกวดราคาอิเล็กทรอนิกส์ที่เป็นสาระสำคัญ หรือมีผลทำให้เกิดความได้เปรียบเสียเปรียบแก่ผู้ยื่นข้อเสนอรายอื่น

๕.๕ ในการตัดสินการประกวดราคาอิเล็กทรอนิกส์หรือในการทำสัญญา คณะกรรมการพิจารณาผลฯ หรือสำนักงานสรรพากรพื้นที่กาญจนบุรี มีสิทธิให้ผู้ยื่นข้อเสนอชี้แจงข้อเท็จจริงเกี่ยวกับสภาพ ฐานะ หรือข้อเท็จจริงอื่นใดที่เกี่ยวข้องกับผู้ยื่นข้อเสนอเพิ่มเติมได้ สำนักงานสรรพากรพื้นที่กาญจนบุรีมีสิทธิที่จะไม่รับข้อเสนอ ไม่รับราคา หรือไม่ทำสัญญา หากข้อเท็จจริงดังกล่าวไม่เหมาะสมหรือไม่ถูกต้อง

๕.๖ สำนักงานสรรพากรพื้นที่กาญจนบุรีทรงไว้ซึ่งสิทธิที่จะไม่รับราคาต่ำสุด หรือราคาหนึ่งราคาใด หรือราคาข้อเสนอทั้งหมดก็ได้ และอาจพิจารณาเลือกจ้างก่อสร้างในจำนวน หรือขนาด หรือเฉพาะรายการหนึ่งรายการใด หรืออาจจะยกเลิก การประกวดราคาอิเล็กทรอนิกส์โดยไม่พิจารณาจัดจ้างก่อสร้างเลยก็ได้ สุดแต่จะพิจารณา ทั้งนี้ เพื่อประโยชน์ของทางราชการเป็นสำคัญ และให้ถือว่าการตัดสินของ สำนักงานสรรพากรพื้นที่กาญจนบุรีเป็นเด็ดขาด ผู้ยื่นข้อเสนอจะเรียกร้องค่าใช้จ่าย หรือค่าเสียหายใดๆ มิได้ รวมทั้ง สำนักงานสรรพากรพื้นที่กาญจนบุรีจะพิจารณายกเลิกการประกวดราคาอิเล็กทรอนิกส์และลงโทษผู้ยื่นข้อเสนอเป็นผู้ทำงาน ไม่ว่าจะเป็นผู้ยื่นข้อเสนอที่ได้รับการคัดเลือกหรือไม่ก็ตาม หากมีเหตุที่เชื่อถือได้ว่าเป็นข้อเสนอกระทำการโดยไม่สุจริต เช่น การเสนอเอกสารอันเป็นเท็จ หรือใช้ชื่อบุคคลธรรมดา หรือนิติบุคคลอื่นมาเสนอราคาแทน เป็นต้น

ในกรณีที่ผู้ยื่นข้อเสนอรายที่เสนอราคาต่ำสุด เสนอราคาต่ำจนคาดหมายได้ว่าไม่อาจดำเนินงานตามเอกสารประกวดราคาอิเล็กทรอนิกส์ได้ ในกรณีที่ระหว่างระยะเวลาตามสัญญาจนถึงวันที่ผู้ว่าจ้างได้ตรวจรับงานครั้งสุดท้ายได้เกิดความเสียหายอย่างร้ายแรงจากหรือแก่งานก่อสร้างถึงขนาดที่ก่อให้เกิดภัยอันตรายต่อชีวิตหรือทรัพย์สินของประชาชนอันเนื่องมาจากการกระทำหรือละเว้นการกระทำใด ๆ ของผู้รับจ้าง ภายในระยะเวลา ๒ ปี นับตั้งแต่วันที่เกิดเหตุจนถึงวันยื่นข้อเสนอ คณะกรรมการพิจารณาผลฯ หรือสำนักงานสรรพากรพื้นที่กาญจนบุรี จะให้ผู้ยื่นข้อเสนออื่นชี้แจงและแสดงหลักฐานที่ทำให้เชื่อได้ว่า ผู้ยื่นข้อเสนอสามารถดำเนินการตามเอกสารประกวดราคาอิเล็กทรอนิกส์ที่เสร็จสมบูรณ์ หากคำชี้แจงไม่เป็นที่ยอมรับได้ สำนักงานสรรพากรพื้นที่กาญจนบุรี มีสิทธิที่จะไม่รับข้อเสนอหรือไม่รับราคาของผู้ยื่นข้อเสนอรายนั้น ทั้งนี้ ผู้ยื่นข้อเสนอดังกล่าวไม่มีสิทธิเรียกร้องค่าใช้จ่ายหรือค่าเสียหายใดๆ จากสำนักงานสรรพากรพื้นที่กาญจนบุรี

๕.๗ ก่อนลงนามในสัญญา สำนักงานสรรพากรพื้นที่กาญจนบุรี อาจประกาศยกเลิกการประกวดราคาอิเล็กทรอนิกส์ หากปรากฏว่ามีการกระทำที่เข้าลักษณะผู้ยื่นข้อเสนอที่ชนะการประกวดราคาหรือที่ได้รับคัดเลือกมีผลประโยชน์ร่วมกัน หรือมีส่วนได้เสียกับผู้ยื่นข้อเสนอรายอื่น หรือขัดขวางการแข่งขันอย่างเป็นธรรม หรือสมยอมกันกับผู้ยื่นข้อเสนอรายอื่น หรือเจ้าหน้าที่ในการเสนอราคา หรือสื่อว่ากระทำการทุจริตอื่นใดในการเสนอราคา

๕.๘ หากผู้ยื่นข้อเสนอซึ่งเป็นผู้ประกอบการ SMEs เสนอราคาสูงกว่าราคาต่ำสุดของผู้ยื่นข้อเสนอรายอื่นที่ไม่เกินร้อยละ ๑๐ ให้จัดซื้อจัดจ้างกับผู้ประกอบการ SMEs ดังกล่าว โดยจัดเรียงลำดับผู้ยื่นข้อเสนอซึ่งเป็นผู้ประกอบการ SMEs ซึ่งเสนอราคาสูงกว่าราคาต่ำสุดของผู้ยื่นข้อเสนอรายอื่นไม่เกินร้อยละ ๑๐ ที่จะเรียกมาทำสัญญาไม่เกิน ๓ ราย

ผู้ยื่นข้อเสนอที่เป็นกิจการร่วมค้าที่จะได้สิทธิตามวรรคหนึ่ง ผู้เข้าร่วมค้าทุกรายจะต้องเป็นผู้ประกอบการ SMEs

ทั้งนี้ ผู้ประกอบการ SMEs ที่จะได้แต้มต่อด้านราคาตามวรรคหนึ่ง จะต้องมีวงเงินสัญญาสะสมตามปีปฏิทินรวมกับราคาที่เสนอในครั้งนี้แล้ว มีมูลค่ารวมกันไม่เกินมูลค่าของรายได้ตามขนาดที่ขึ้นทะเบียนไว้กับ สสว.

๕.๙ หากผู้ยื่นข้อเสนอซึ่งมีผู้ประกอบการ SMEs แต่เป็นบุคคลธรรมดาที่ถือสัญชาติไทย หรือนิติบุคคลที่จัดตั้งขึ้นตามกฎหมายไทยเสนอราคาสูงกว่าราคาต่ำสุดของผู้ยื่นข้อเสนอซึ่งเป็นบุคคลธรรมดาที่มีได้ถือสัญชาติไทยหรือนิติบุคคลที่จัดตั้งขึ้นตามกฎหมายของต่างประเทศไม่เกินร้อยละ ๓ ให้จัดซื้อจัดจ้างกับบุคคลธรรมดาที่ถือสัญชาติไทยหรือนิติบุคคลที่จัดตั้งขึ้นตามกฎหมายไทยดังกล่าว

ผู้ยื่นข้อเสนอที่เป็นกิจการร่วมค้าที่จะได้สิทธิตามวรรคหนึ่ง ผู้เข้าร่วมค้าทุกรายจะต้องเป็นบุคคลธรรมดาที่ถือสัญชาติไทยหรือนิติบุคคลที่จัดตั้งขึ้นตามกฎหมายไทย

๖. การทำสัญญาจ้างก่อสร้าง

ผู้ชนะการประกวดราคาอิเล็กทรอนิกส์จะต้องทำสัญญาจ้างตามแบบสัญญา ดังระบุในข้อ ๑.๓ หรือทำข้อตกลงเป็นหนังสือกับสำนักงานสรรพากรพื้นที่กาญจนบุรี ภายใน ๗ วัน นับถัดจากวันที่ได้รับแจ้ง และจะต้องวางหลักประกันสัญญาเป็นจำนวนเงินเท่ากับร้อยละ ๕ ของราคาค่าจ้างที่ประกวดราคาอิเล็กทรอนิกส์ ให้สำนักงานสรรพากรพื้นที่กาญจนบุรียึดถือไว้ในขณะทำสัญญาโดยใช้หลักประกันอย่างหนึ่งอย่างใด ดังต่อไปนี้

๖.๑ เงินสด

๖.๒ เช็คหรือตราพท์ที่ธนาคารเซ็นส่งจ่าย ซึ่งเป็นเช็คหรือตราพท์ลงวันที่ที่ใช้เช็คหรือตราพท์นั้น ชำระต่อเจ้าหน้าที่ในวันทำสัญญา หรือก่อนวันนั้นไม่เกิน ๓ วันทำการ

๖.๓ หนังสือค้ำประกันของธนาคารภายในประเทศ ตามตัวอย่างที่คณะกรรมการนโยบายกำหนด ดังระบุในข้อ ๑.๔ (๒) หรือจะเป็นหนังสือค้ำประกันอิเล็กทรอนิกส์ตามวิธีการที่กรมบัญชีกลางกำหนด

๖.๔ หนังสือค้ำประกันของบริษัทเงินทุน หรือบริษัทเงินทุนหลักทรัพย์ที่ได้รับอนุญาตให้ประกอบกิจการเงินทุนเพื่อการพาณิชย์และประกอบธุรกิจค้ำประกันตามประกาศของธนาคารแห่งประเทศไทย ตามรายชื่อบริษัทเงินทุนที่ธนาคารแห่งประเทศไทยแจ้งเวียนให้ทราบ โดยอนุโลมให้ใช้ตามตัวอย่างหนังสือค้ำประกันของธนาคารที่คณะกรรมการนโยบายกำหนด ดังระบุในข้อ ๑.๔ (๒)

๖.๕ พันธบัตรรัฐบาลไทย

หลักประกันนี้จะคืนให้ โดยไม่มีดอกเบี้ยภายใน ๑๕ วันนับถัดจากวันที่ผู้ชนะการประกวดราคา อิเล็กทรอนิกส์ (ผู้รับจ้าง) พ้นจากข้อผูกพันตามสัญญาจ้างแล้ว

๗. ค่าจ้างและการจ่ายเงิน

สำนักงานสรรพากรพื้นที่กาญจนบุรี จะจ่ายค่าจ้างซึ่งได้รวมภาษีมูลค่าเพิ่มตลอดจนภาษีอากรอื่น ๆ และค่าใช้จ่ายทั้งปวงด้วยแล้วโดยถือราคาเหมารวมเป็นเกณฑ์และกำหนดการจ่ายเงินเป็นจำนวน ๔ งวดดังนี้

งวดที่ ๑ เป็นจำนวนเงินในอัตราร้อยละ ๑๐ ของค่าจ้าง เมื่อผู้รับจ้างได้ปฏิบัติงาน๑. ดำเนินการติดตั้งป้ายประชาสัมพันธ์โครงการ จำนวน ๑ ป้าย ขนาด ๒.๔๐ เมตร ตามหนังสือเวียนกรมบัญชีกลาง ที่ กค ๐๔๓๓.๔/ว๖๙๒ ลงวันที่ ๑๕ ตุลาคม ๒๕๖๘ ๒. ดำเนินการถมดิน ขนาด ๑๔๘.๕๐ ลบ.ม. สูง ๐.๕๕ เมตร จำนวนพื้นที่ไม่น้อยกว่า ๒๗๐ ตารางเมตร ๓. ตอกเสาเข็ม ๔. ก่อสร้างฐานราก ๕. ก่อสร้างเสาตอม่อ ๖. ก่อสร้างคานชั้น ๑ ๗. วางแผ่นพื้นชั้น ๑ ๘. ก่อสร้างเสาชั้น ๑ ให้แล้วเสร็จภายใน ๔๕ วัน

งวดที่ ๒ เป็นจำนวนเงินในอัตราร้อยละ ๑๐ ของค่าจ้าง เมื่อผู้รับจ้างได้ปฏิบัติงาน๑. ก่อสร้างคานชั้น ๒ ๒. วางแผ่นพื้นชั้น ๒ ๓. ก่อสร้างเสาชั้น ๒ (รับหลังคา) ๔. เทคอนกรีตบันได ให้แล้วเสร็จภายใน ๕๐ วัน

งวดที่ ๓ เป็นจำนวนเงินในอัตราร้อยละ ๓๐ ของค่าจ้าง เมื่อผู้รับจ้างได้ปฏิบัติงาน๑. ก่อสร้างโครงหลังคา ๒. มุงหลังคา ๓. ก่ออิฐ ฉาบปูน และบุกระเบื้องผนัง ชั้น ๑ , ๒ ๔. ติดตั้งประตู - หน้าต่าง ให้แล้วเสร็จภายใน ๑๓๕ วัน

งวดสุดท้าย เป็นจำนวนเงินในอัตราร้อยละ ๕๐ ของค่าจ้าง เมื่อผู้รับจ้างได้ปฏิบัติงานทั้งหมดให้แล้วเสร็จเรียบร้อยตามสัญญาหรือข้อตกลงจ้างเป็นหนังสือ รวมทั้งทำสถานที่ก่อสร้างให้สะอาดเรียบร้อย

๘. อัตราค่าปรับ

ค่าปรับตามสัญญาจ้างแนบท้ายเอกสารประกวดราคาอิเล็กทรอนิกส์นี้ หรือข้อตกลงจ้างเป็นหนังสือจะกำหนด ดังนี้

๘.๑ กรณีที่ผู้รับจ้างนำงานที่รับจ้างไปจ้างช่วงให้ผู้อื่นทำอีกทอดหนึ่งโดยไม่ได้รับอนุญาตจากสำนักงานสรรพากรพื้นที่กาญจนบุรี จะกำหนดค่าปรับสำหรับการฝ่าฝืนดังกล่าวเป็นจำนวนร้อยละ ๑๐ ของวงเงินของงานจ้างช่วงนั้น

๘.๒ กรณีที่ผู้รับจ้างปฏิบัติผิดสัญญาจ้างก่อสร้าง นอกเหนือจากข้อ ๘.๑ จะกำหนดค่าปรับเป็นรายวันเป็นจำนวนเงินตายตัวในอัตราร้อยละ ๐.๑๐ ของราคางานจ้าง

๙. การรับประกันความชำรุดบกพร่อง

ผู้ชนะการประกวดราคาอิเล็กทรอนิกส์ซึ่งได้ทำสัญญาจ้าง ตามแบบ ดังระบุในข้อ ๑.๓ หรือข้อตกลงจ้างเป็นหนังสือแล้วแต่กรณี จะต้องรับประกันความชำรุดบกพร่องของงานจ้างที่เกิดขึ้นภายในระยะเวลา ไม่น้อยกว่า ๒ ปี นับถัดจากวันที่สำนักงานสรรพากรพื้นที่กาญจนบุรีได้รับมอบงาน โดยต้องบริหารจัดการซ่อมแซมแก้ไขให้ใช้การได้ดีดังเดิมภายใน ๑๕ วัน นับถัดจากวันที่ได้รับแจ้งความชำรุดบกพร่อง

๑๐. ข้อสงวนสิทธิ์ในการยื่นข้อเสนอและอื่น ๆ

๑๐.๑ เงินค่าจ้างสำหรับงานจ้างครั้งนี้ ได้มาจากเงินงบประมาณประจำปี พ.ศ. ๒๕๖๙

การลงนามในสัญญาจะกระทำต่อเมื่อ สำนักงานสรรพากรพื้นที่กาญจนบุรีได้รับอนุมัติเงิน ค่าก่อสร้างจากเงินงบประมาณประจำปี พ.ศ. ๒๕๖๙

๑๐.๒ เมื่อสำนักงานสรรพากรพื้นที่กาญจนบุรีได้คัดเลือกผู้ยื่นข้อเสนอรายใดให้เป็นผู้รับจ้าง และได้ตกลงจ้าง ตามการประกวดราคาอิเล็กทรอนิกส์แล้ว ถ้าผู้รับจ้างจะต้องส่งหรือนำสิ่งของมาเพื่องานจ้างดังกล่าว เข้ามาจากต่างประเทศ และของนั้นต้องนำเข้ามาโดยทางเรือในเส้นทางที่มีเรือไทยเดินอยู่ และสามารถให้บริการรับขน ได้ตามที่รัฐมนตรีว่าการกระทรวงคมนาคมประกาศกำหนด ผู้ยื่นข้อเสนอซึ่งเป็นผู้รับจ้างจะต้องปฏิบัติตามกฎหมายว่า ด้วยการส่งเสริมการพาณิชย์ ดังนี้

(๑) แจ้งการส่งหรือนำสิ่งของดังกล่าวเข้ามาจากต่างประเทศต่อกรมเจ้าท่า ภายใน ๗ วัน นับตั้งแต่วันที่ผู้รับจ้างส่งหรือซื้อของจากต่างประเทศ เว้นแต่เป็นของที่รัฐมนตรีว่าการกระทรวงคมนาคมประกาศ ยกเว้นให้บรรทุกโดยเรืออื่นได้

(๒) จัดการให้สิ่งของดังกล่าวบรรทุกโดยเรือไทย หรือเรือที่มีสิทธิเช่นเดียวกับเรือไทย จากต่างประเทศมายังประเทศไทย เว้นแต่จะได้รับอนุญาตจากกรมเจ้าท่า ให้บรรทุกสิ่งของนั้น โดยเรืออื่น ที่มีใช้เรือ ไทย ซึ่งจะต้องได้รับอนุญาตเช่นนั้นก่อนบรรทุกของลงเรืออื่น หรือเป็นของที่รัฐมนตรีว่าการกระทรวงคมนาคม ประกาศยกเว้นให้บรรทุกโดยเรืออื่น

(๓) ในกรณีที่มิปฏิบัติตาม (๑) หรือ (๒) ผู้รับจ้างจะต้องรับผิดชอบตามกฎหมายว่าด้วยการส่งเสริมการพาณิชย์

๑๐.๓ ผู้ยื่นข้อเสนอซึ่งสำนักงานสรรพากรพื้นที่กาญจนบุรีได้คัดเลือกแล้ว ไม่ไปทำสัญญาหรือ ข้อตกลงจ้างเป็นหนังสือภายในเวลาที่กำหนดตั้งระบู่ไว้ในข้อ ๗ สำนักงานสรรพากรพื้นที่กาญจนบุรีจะริบหลักประกัน การยื่นข้อเสนอ หรือเรียกร้องจากผู้ออกหนังสือค้ำประกัน การยื่นข้อเสนอทันที และอาจพิจารณาเรียกร้องให้ชดใช้ ความเสียหายอื่น (ถ้ามี) รวมทั้งจะพิจารณาให้เป็นผู้ทิ้งงาน ตามระเบียบกระทรวงการคลังว่าด้วยการจัดซื้อจัดจ้างและการบริหารพัสดุภาครัฐ พ.ศ. ๒๕๖๐

๑๐.๔ สำนักงานสรรพากรพื้นที่กาญจนบุรีสงวนสิทธิ์ที่จะแก้ไขเพิ่มเติมเงื่อนไข หรือข้อกำหนด ในแบบสัญญาหรือข้อตกลงจ้างเป็นหนังสือให้เป็นไปตามความเห็นของสำนักงานอัยการสูงสุด (ถ้ามี)

๑๐.๕ ในกรณีที่เอกสารแนบท้ายเอกสารประกวดราคาอิเล็กทรอนิกส์ มีความขัดหรือแย้งกัน ผู้ยื่นข้อเสนอจะต้องปฏิบัติตามคำวินิจฉัยของสำนักงานสรรพากรพื้นที่กาญจนบุรี คำวินิจฉัยดังกล่าวให้ถือเป็นที่สุด และ ผู้ยื่นข้อเสนอไม่มีสิทธิเรียกร้องค่าใช้จ่ายใดๆ เพิ่มเติม

๑๐.๖ สำนักงานสรรพากรพื้นที่กาญจนบุรี อาจประกาศยกเลิกการจัดจ้างในกรณีต่อไปนี้ได้ โดยที่ผู้ยื่นข้อเสนอจะเรียกร้องค่าเสียหายใดๆ จากสำนักงานสรรพากรพื้นที่กาญจนบุรีไม่ได้

(๑) สำนักงานสรรพากรพื้นที่กาญจนบุรีไม่ได้รับการจัดสรรเงินที่จะใช้ในการจัดจ้าง หรือได้รับจัดสรรแต่ไม่เพียงพอที่จะทำการจัดจ้างครั้งนี้ต่อไป

(๒) มีการกระทำที่เข้าลักษณะผู้ยื่นข้อเสนอที่ชนะการจัดจ้างหรือที่ได้รับการคัดเลือกมี ผลประโยชน์ร่วมกัน หรือมีส่วนได้เสียกับผู้ยื่นเสนอรายอื่น หรือขัดขวางการแข่งขันอย่างเป็นธรรมหรือสมยอมกัน กับผู้ยื่นเสนอรายอื่น หรือเจ้าหน้าที่ในการเสนอราคา หรือสื่อว่ากระทำการทุจริตอื่นใดในการเสนอราคา

(๓) การทำการจัดจ้างครั้งนี้ต่อไปอาจก่อให้เกิดความเสียหายแก่สำนักงานสรรพากร พื้นที่กาญจนบุรี หรือกระทบต่อประโยชน์สาธารณะ

(๔) กรณีอื่นในทำนองเดียวกับ (๑) (๒) หรือ (๓) ตามที่กำหนดในกฎกระทรวงซึ่งออก ตามความในกฎหมายว่าด้วยการจัดซื้อจัดจ้างและการบริหารพัสดุภาครัฐ

๑๐.๗ ผู้ยื่นข้อเสนอจะต้องเลือกช่องทางการอุทธรณ์และช่องทางการรับหนังสือแจ้งตอบผลการพิจารณาอุทธรณ์ไว้ตั้งแต่ขั้นตอนการยื่นข้อเสนอ และหากผู้ยื่นข้อเสนอมีความประสงค์ที่จะอุทธรณ์ผลการประกาศผู้ชนะการจัดซื้อจัดจ้าง จะต้องยื่นอุทธรณ์และรับหนังสือแจ้งตอบการพิจารณาอุทธรณ์ผ่านช่องทางที่ได้เลือกไว้เท่านั้น

๑๑. การปรับราคาค่างานก่อสร้าง

การปรับราคาค่างานก่อสร้างตามสูตรการปรับราคาคงระบุในข้อ ๑.๕ จะนำมาใช้ในกรณีที่ ค่างานก่อสร้างลดลงหรือเพิ่มขึ้น โดยวิธีการต่อไปนี้

ตามเงื่อนไข หลักเกณฑ์ สูตรและวิธีคำนวณที่ใช้กับสัญญาแบบปรับราคาได้ตามมติคณะรัฐมนตรี เมื่อวันที่ ๒๒ สิงหาคม ๒๕๓๒ เรื่อง การพิจารณาช่วยเหลือผู้ประกอบการอาชีพงานก่อสร้าง ตามหนังสือสำนักเลขาธิการ คณะรัฐมนตรี ที่ นร ๐๒๐๓/ว ๑๐๙ ลงวันที่ ๒๔ สิงหาคม ๒๕๓๒

สูตรการปรับราคา (สูตรค่า K) จะต้องคงที่ที่ระดับที่กำหนดไว้ในวันแล้วเสร็จตามที่กำหนดไว้ในสัญญา หรือภายในระยะเวลาที่สำนักงานสรรพากรพื้นที่กาญจนบุรีได้ขยายออกไป โดยจะใช้สูตรของทางราชการที่ได้ระบุในข้อ ๑.๕

๑๒. มาตรฐานฝีมือช่าง

เมื่อสำนักงานสรรพากรพื้นที่กาญจนบุรีได้คัดเลือกผู้ยื่นข้อเสนอรายใดให้เป็นผู้รับจ้างและได้ตกลงจ้างก่อสร้าง ตามประกาศนี้แล้วผู้ยื่นข้อเสนอจะต้องตกลงว่าในการปฏิบัติงานก่อสร้างดังกล่าว ผู้ยื่นข้อเสนอจะต้องมีและ ใช้ผู้ผ่านการทดสอบมาตรฐานฝีมือช่างหรือผู้ผ่านการทดสอบมาตรฐานฝีมือช่างจาก หรือผู้มีวุฒิมัธยมศึกษา ปวช. ปวส. และ ปวท.หรือเทียบเท่าจากสถาบันการศึกษาที่ ก.พ. รับรองให้เข้ารับราชการได้ หรือผู้มีวุฒิมัธยมศึกษา ปวช. ปวส. และ ปวท.หรือเทียบเท่าจากสถาบันการศึกษาที่ ก.พ. รับรองให้เข้ารับราชการได้ ในอัตราไม่ต่ำกว่าร้อยละ ๑๐ ของแต่ละสาขาช่างแต่จะต้องมีจำนวนช่างอย่างน้อย ๑ คน ในแต่ละสาขาช่าง ดังต่อไปนี้

๑๒.๑ ช่างโยธา

๑๒.๒ ช่างก่อสร้าง

๑๓. การปฏิบัติตามกฎหมายและระเบียบ

ในระหว่างระยะเวลาการก่อสร้าง ผู้ยื่นข้อเสนอที่ได้รับการคัดเลือกให้เป็นผู้รับจ้างต้องปฏิบัติตามหลักเกณฑ์ที่กฎหมายและระเบียบได้กำหนดไว้โดยเคร่งครัด

๑๔. การประเมินผลการปฏิบัติงานของผู้ประกอบการ

สำนักงานสรรพากรพื้นที่กาญจนบุรี สามารถนำผลการปฏิบัติงานแล้วเสร็จตามสัญญาของผู้ยื่นข้อเสนอที่ได้รับการคัดเลือกให้ เป็นผู้รับจ้างเพื่อนำมาประเมินผลการปฏิบัติงานของผู้ประกอบการ

ทั้งนี้ หากผู้ยื่นข้อเสนอที่ได้รับการคัดเลือกไม่ผ่านเกณฑ์ที่กำหนดจะถูกระงับการยื่นข้อเสนอหรือทำสัญญากับสำนักงานสรรพากรพื้นที่กาญจนบุรี ไว้ชั่วคราว



ตารางแสดงวงเงินงบประมาณที่ได้รับจัดสรรและราคากลางในงานจ้างก่อสร้าง

๑. ชื่อโครงการ โครงการก่อสร้างบ้านพักสรรพากรอำเภอของสำนักงานสรรพากรพื้นที่สาขาพนมทวน พร้อม
สิ่งก่อสร้างประกอบ จำนวน ๑ หลัง ประจำปีงบประมาณ พ.ศ. ๒๕๖๙ ด้วยวิธีประกวดราคาอิเล็กทรอนิกส์
(e-bidding).....

๒. หน่วยงานเจ้าของโครงการ กรมสรรพากร โดยสำนักงานสรรพากรพื้นที่กาญจนบุรี.....

๓. วงเงินงบประมาณที่ได้รับจัดสรร ๑,๕๕๐,๐๐๐.๐๐ บาท.....

๔. ลักษณะงาน งานก่อสร้างบ้านพักข้าราชการชำนาญการ (ระดับ ๕-๖ เดิม แบบฐานรากเสาเข็ม)
งานอาคาร หมวดงานวิศวกรรมโครงสร้าง หมวดงานสถาปัตยกรรม หมวดงานระบบสาขาภิบาล หมวดงาน
ระบบไฟฟ้าและสื่อสาร.....
งานถมดิน จำนวน ๑๔๘.๕ ส.ม.
งานรั้วก่ออิฐ ความยาว ๕๘ เมตร.....

๕. ราคากลางคำนวณ ณ วันที่ - ๓ เม.ย. ๒๕๖๙ เป็นเงิน ๑,๖๗๐,๐๐๐.๐๐ บาท.....

๖. บัญชีประมาณการราคากลาง
๖.๑ ใบสรุปประมาณราคา (แบบ ปร.๕) จำนวน ๑ แผ่น.....
๖.๒ ประมาณราคาค่าก่อสร้างบ้านพักข้าราชการ และงานถมดิน (แบบ ปร.๔) จำนวน ๑๘ แผ่น.....
๖.๓ ประมาณราคาค่าก่อสร้างรั้วก่ออิฐ (แบบ ปร.๔) จำนวน ๒ แผ่น.....

๖.รายชื่อคณะกรรมการกำหนดราคากลาง
๑. นายสุรชัย อัครวิชะกุล / ตำแหน่งผู้อำนวยการกองช่าง.....
๒. นายวิรัตน์ คุ้มวิเชียร / ตำแหน่งนิติกรชำนาญการ.....
๓. นางสาวขวัญใจ สังข์ทอง / ตำแหน่งเจ้าพนักงานสรรพากรชำนาญงาน.....



(นางลักคณา เทพโพธิ์พันธ์)

สรรพากรพื้นที่กาญจนบุรี ปฏิบัติราชการแทน

อธิบดีกรมสรรพากร

ใบสรุปประมาณราคา

ประมาณราคาค่าก่อสร้าง บ้านพักข้าราชการชำนาญการ (ระดับ 5-6 เดิม แบบฐานรากเสาเข็ม)

สถานที่ก่อสร้าง หลังหอประชุมอำเภอพนมทวน

แบบเลขที่ - / -

หน่วยงานเจ้าของโครงการ สรรพากรอำเภอพนมทวน

ประมาณราคาเมื่อวันที่ 23 มีนาคม 2569

ประมาณราคาตามแบบ ปร. 4

จำนวน 20 แผ่น

ลำดับที่	รายการ	ค่าวัสดุและค่าแรงงาน	Factor F	ค่าก่อสร้างทั้งหมด	หมายเหตุ
		รวมเป็นเงิน (บาท)		รวมเป็นเงิน (บาท)	
1	งานอาคาร	1,039,105.10	1.3063	1,357,382.99	
2	งานถมดิน	20,790.00	1.3063	27,157.98	
3	งานรั้วก่ออิฐ	218,849.46	1.3063	285,883.05	
	เงื่อนไข				
	เงินล่วงหน้า 0 %				
	เงินประกันผลงานหัก 0 %				
	ดอกเบี้ยเงินกู้ 7 %				
	ภาษีมูลค่าเพิ่ม 7 %				
สรุป	รวมค่าก่อสร้างเป็นเงินทั้งสิ้น			1,670,424.02	
	คิดเป็นเงินประมาณ			1,670,000.00	
	ตัวอักษร (หนึ่งล้านหกแสนเจ็ดหมื่นบาทถ้วน)				
	จำนวนพื้นที่งานอาคาร 95.49 ตารางเมตร คิดเป็น 14214.92 บาท/ตารางเมตร				

(ลงชื่อ)

 (นายสุรชัย อัครวินะกุล)
 ผู้อำนวยการกองช่าง

กรรมการ

(ลงชื่อ)

 (นายวิรัตน์ คุ้มวิเชียร)
 นิติกรชำนาญการ

กรรมการ

(ลงชื่อ)

 (นางสาวขวัญใจ สังข์ทอง)
 เจ้าพนักงานสรรพากรชำนาญงาน

กรรมการ

ประมาณราคาก่อสร้าง บ้านพักข้าราชการชำนาญการ (ระดับ 5-6 เดิม แบบฐานรากเสาเข็ม)

สถานที่ก่อสร้าง หลังหอประชุมอำเภอพนมทวน

แบบเลขที่ S 54096, ม 541604 - ม 541615, SN 54104, E 54126

ฝ่ายประมาณราคา

ประมาณราคาเมื่อวันที่ 23 มีนาคม 2569

ประมาณการโดย

ลำดับที่	รายการ	จำนวน	หน่วย	ราคาวัสดุ		ค่าแรงงาน		รวม (บาท)	หมายเหตุ
				ราคาต่อหน่วย	จำนวนเงิน	ราคาต่อหน่วย	จำนวนเงิน		
	<u>สรุปงาน</u>								
1	หมวดงานวิศวกรรม โครงสร้าง		รวม					478,549.37	✓
2	หมวดงานสถาปัตยกรรม		รวม					504,097.27	✓
3	หมวดงานระบบสุขาภิบาล		รวม					35,132.37	✓
4	หมวดงานระบบไฟฟ้าและสื่อสาร		รวม					21,326.09	✓
								1,039,105.10	
								1,039,105.100	
5	งานถมดิน		รวม					20,790.00	
6	งานรั้วก่ออิฐ		รวม					-	
	รวมค่าวัสดุและค่าแรงงาน							1,059,895.10	✓

(ลงชื่อ)

 (นายสุรชัย อัครวิณะกุล)
 ผู้อำนวยการกองช่าง

ประธานกรรมการ

ลงชื่อ

 (นายวีรพันธ์ คุ้มวิเชียร)
 นิติกรชำนาญการ

กรรมการ

ลงชื่อ

 (นางสาวขวัญใจ สังข์ทอง)
 เจ้าหน้าที่งานสรรพากรชำนาญงาน

กรรมการ

ประมาณราคาก่อสร้าง บ้านพักข้าราชการชำนาญการ (ระดับ 5-6 เดิม แบบฐานรากเสาเข็ม)

สถานที่ก่อสร้าง

ฝ่ายประมาณราคา

ประมาณการโดย

แบบเลขที่ S 54096, ม 541604 - ม 541615, SN 54104, E 54126

ประมาณราคาเมื่อวันที่ 23 มีนาคม 2569

ลำดับที่	รายการ	จำนวน	หน่วย	ราคาวัสดุ		ค่าแรงงาน		รวม (บาท)	หมายเหตุ
				ราคาต่อหน่วย	จำนวนเงิน	ราคาต่อหน่วย	จำนวนเงิน		
1	หมวดงานวิศวกรรมโครงสร้าง (ราคาตามหนังสือสำนักวิศวกรรมโครงสร้างและงานระบบ กลุ่มงานวิศวกรรมโครงสร้าง ที่ มท 0715.2/2179 ลงวันที่ 18 ต.ค. 2556)								
	1.1 เสาเข็ม ϕ 0.22 x 0.22 ม. ยาว 8 ม.	14	คัน	1,800.00	25,200.00	437.00	6,118.00	31,318.00	
	สกัดหัวเสาเข็ม	14	คัน	0.00	0.00	205.00	2,870.00	2,870.00	
	1.2 บุคติน	16	ลบ.ม.	0.00	0.00	153.00	2,448.00	2,448.00	
	1.3 ทราวยหยาบอัดแน่น	1	ลบ.ม.	322.00	322.00	121.00	121.00	443.00	
	1.4 คอนกรีตหยาบ	1	ลบ.ม.	2,170.00	2,170.00	426.00	426.00	2,596.00	
	1.5 คอนกรีตโครงสร้าง ค.2	28	ลบ.ม.	2,250.00	63,000.00	533.00	14,924.00	77,924.00	
	1.6 แบบหล่อคอนกรีต	217	ตร.ม.	579.00	125,643.00	0.00	0.00	125,643.00	
	- ค่าแรงแบบหล่อคอนกรีต	311	ตร.ม.	0.00	0.00	144.00	44,784.00	44,784.00	
	1.7 ตะปู	78	กก.	32.71	2,551.38	0.00	0.00	2,551.38	
	1.8 เหล็ก SR 24 dia 6 มม.	299	กก.	20.83	6,228.17	4.90	1,465.10	7,693.27	
	dia 9 มม.	419	กก.	20.66	8,656.54	4.90	2,053.10	10,709.64	
	เหล็ก SD 40 dia 12 มม.	842	กก.	20.01	16,848.42	3.90	3,283.80	20,132.22	
	dia 16 มม.	1,330	กก.	19.69	26,187.70	3.90	5,187.00	31,374.70	
	1.9 ลวดผูกเหล็ก	87	กก.	32.71	2,845.77	0.00	0.00	2,845.77	
	1.10 พื้นสำเร็จรูป SOLD PLANK หนา 5 ซม. (รับน. ไม่น้อยกว่า 200 กก./ตรม.)	68	ตร.ม.	257.40	17,503.20	26.00	1,768.00	19,271.20	
	คอนกรีตทับหน้าหนา 5 ซม. เสริมเหล็ก Wire Mesh ϕ 4 มม. @ 0.15 ม.#	68	ตร.ม.	120.83	8,216.44	533.00	36,244.00	44,460.44	
								427,064.62	

(ลงชื่อ)

 (นายสุรชัย อัครวิมลกุล)
 ผู้อำนวยการกองช่าง

ประธานกรรมการ

ลงชื่อ

 (นายวีรพันธุ์ คุ้มวิเชียร)
 นิติกรชำนาญการ

กรรมการ

ลงชื่อ

 (นางสาวขวัญใจ สังข์ทอง)
 เจ้าหน้าที่งานสรรพากรชำนาญงาน

กรรมการ

ประมาณราคาค่าก่อสร้าง บ้านพักข้าราชการชำนาญการ (ระดับ 5-6 เดิม แบบฐานรากเสาเข็ม)

สถานที่ก่อสร้าง

ฝ่ายประมาณราคา

ประมาณการ โดย

แบบเลขที่ S 54096, ม 541604 - ม 541615, SN 54104, E 54126

ประมาณราคาเมื่อวันที่ 23 มีนาคม 2569

ลำดับที่	รายการ	จำนวน	หน่วย	ราคาวัสดุ		ค่าแรงงาน		รวม (บาท)	หมายเหตุ
				ราคาต่อหน่วย	จำนวนเงิน	ราคาต่อหน่วย	จำนวนเงิน		
	2.1 งานมุงหลังคา								
	- กระเบื้องลอนคู่ ขนาด 0.50 x 1.10 ม.	236	แผ่น	48.60	11,469.60	0.00	0.00	11,469.60	
	- ครอบมุง	23	ครอบ	51.40	1,182.20	0.00	0.00	1,182.20	
	- สลักเกลียวยึดกระเบื้อง	284	ตัว	1.50	426.00	0.00	0.00	426.00	
	- เเชิงชาย, ปันลม, ไม้เนื้อแข็ง 1" x 8" + 1" x 6"	40	เมตร	364.49	14,579.60	95.00	3,800.00	18,379.60	
	- ค่าแรงมุงหลังคา	99	ตร.ม.	0.00	0.00	46.00	4,554.00	4,554.00	
	รวมงาน 2.1							36,011.40	
	2.2 งานผนังและตกแต่งผิวผนัง								
	- ผนังก่ออิฐมวลฉนวนครึ่งแผ่น	151	ตร.ม.	320.00	48,320.00	104.00	15,704.00	64,024.00	
	- ผนังก่ออิฐมวลฉนวนเต็มแผ่น	28	ตร.ม.	653.00	18,284.00	195.00	5,460.00	23,744.00	
	- เสาเอ็นทับหลัง ค.ส.ล. ขนาด 0.10 x 0.08 ม.	98	เมตร	131.66	12,902.68	51.00	4,998.00	17,900.68	
	- เสาเอ็นทับหลัง ค.ส.ล. ขนาด 0.10 x 0.20 ม.	18	เมตร	193.38	3,480.84	73.00	1,314.00	4,794.84	
	- ผนังบุกระเบื้องเคลือบ ขนาด 8" x 8"	32	ตร.ม.	290.08	9,282.56	186.00	5,952.00	15,234.56	
	- ผนังฉาบปูนสลัด	27	ตร.ม.	71.35	1,926.45	109.00	2,943.00	4,869.45	
	- ผนังฉาบปูนเรียบ	243	ตร.ม.	47.94	11,649.42	109.00	26,487.00	38,136.42	
	- ฉาบปูนเสาคาน	121	ตร.ม.	47.94	5,800.74	109.00	13,189.00	18,989.74	
	- ผนัง ไฟเบอร์ซีเมนต์เคร่าเหล็กด้านเดียว	12	ตร.ม.	451.40	5,416.80	95.00	1,140.00	6,556.80	
	รวมงาน 2.2							194,250.49	

(ลงชื่อ)

(นายสุรชัย อัสวินะกุล)

ผู้อำนวยการกองช่าง

ประธานกรรมการ

ลงชื่อ

(นายวีรพันธุ์ คุ้มวิเชียร)

นิติกรชำนาญการ

กรรมการ

ลงชื่อ

(นางสาวขวัญใจ สังข์ทอง)

เจ้าพนักงานสรรพากรชำนาญงาน

กรรมการ

ประมาณราคาก่อสร้าง บ้านพักข้าราชการชำนาญการ (ระดับ 5-6 เดิม แบบฐานรากเสาเข็ม)

สถานที่ก่อสร้าง

ฝ่ายประมาณราคา

ประมาณการ โดย

แบบเลขที่ S 54096, ม 541604 - ม 541615, SN 54104, E 54126

ประมาณราคามีเมื่อวันที่ 23 มีนาคม 2569

ลำดับที่	รายการ	จำนวน	หน่วย	ราคาวัสดุ		ค่าแรงงาน		รวม (บาท)	หมายเหตุ
				ราคาต่อหน่วย	จำนวนเงิน	ราคาต่อหน่วย	จำนวนเงิน		
- น1		1	ชุด	6,542.06	6,542.06	0.00	0.00	6,542.06	
- น2		4	ชุด	2,697.20	10,788.80	0.00	0.00	10,788.80	
- น3		2	ชุด	3,271.03	6,542.06	0.00	0.00	6,542.06	
- น4		6	ชุด	4,672.90	28,037.40	0.00	0.00	28,037.40	
- น5		1	ชุด	4,205.61	4,205.61	0.00	0.00	4,205.61	
- น6		1	ชุด	5,140.19	5,140.19	0.00	0.00	5,140.19	
- น7		2	ชุด	2,803.74	5,607.48	0.00	0.00	5,607.48	
- ขาน้ำล้างรถรอบอุโมงค์นิคมที่บานประตู		2	บาน	1,121.50	2,243.00	0.00	0.00	2,243.00	
	รวมงาน 2.5							138,579.40	
	2.6 งานสุขภัณฑ์พร้อมอุปกรณ์ห้องน้ำ								
- อ่างล้างหน้าติดผนัง c 013		2	ชุด	766.36	1,532.72	461.00	922.00	2,454.72	
- กระจกเงาปรับมุม		2	ชุด	222.43	444.86	72.00	144.00	588.86	
- หิ้งวางของพลาสติก		2	อัน	485.05	970.10	72.00	144.00	1,114.10	
- โถส้วมนั่งราบ c 1440		2	ชุด	2,598.13	5,196.26	461.00	922.00	6,118.26	
- ฝักบัว		1	ชุด	551.40	551.40	72.00	72.00	623.40	
- สายชำระ		2	ชุด	372.90	745.80	36.00	72.00	817.80	
- ที่ใส่กระดาษชำระ c 819		2	อัน	166.36	332.72	123.00	246.00	578.72	
- ที่วางสบู่ c 805		1	อัน	72.90	72.90	123.00	123.00	195.90	
- ราวจับค้ำ		2	อัน	110.28	220.56	133.00	266.00	486.56	
	รวมงาน 2.6								
								12,978.32	

(ลงชื่อ)

 (นายสุรชัย อัคริณะกุล)
 ผู้อำนวยการกองช่าง

ประธานกรรมการ

ลงชื่อ

 (นายวรพันธุ์ คุ้มวิเชียร)
 นิติกรชำนาญการ

กรรมการ

ลงชื่อ

 (นางสาวขวัญใจ สังข์ทอง)
 เจ้าพนักงานสรรพากรชำนาญงาน

กรรมการ

ประมาณราคาก่อสร้าง บ้านพักข้าราชการชำนาญการ (ระดับ 5-6 เดิม แบบฐานรากเสาเข็ม)

สถานที่ก่อสร้าง

ฝ่ายประมาณราคา

ประมาณการโดย

แบบเลขที่ S 54096, ม 541604 - ม 541615, SN 54104, E 54126

ประมาณราคาเมื่อวันที่ 23 มีนาคม 2569

ลำดับที่	รายการ	จำนวน	หน่วย	ราคาวัสดุ		ค่าแรงงาน		รวม (บาท)	หมายเหตุ
				ราคาต่อหน่วย	จำนวนเงิน	ราคาต่อหน่วย	จำนวนเงิน		
2.7	งานบันไดและราวกันตก								
2.7.1	บันไดหน้าบ้าน								
	- ชั้นบันไดคิ้วทราสล้าง								
2.7.2	บันไดขึ้นชั้นสอง								
	- ชั้นบันไดปูกระเบื้องเคลือบ 12" x 12"	13	ตร.ม.	265.34	3,449.42	161.00	2,093.00	5,542.42	
	- ชั้นพักบันไดปูกระเบื้องเคลือบ 12" x 12"	1	ตร.ม.	265.34	265.34	161.00	161.00	426.34	
	- ราวบันไดเหล็ก LG 2" x 2"	8	เมตร	271.03	2,168.24	135.00	1,080.00	3,248.24	
	รวมงาน 2.7							9,217.00	
2.8	งานทาสี								
	- ทาสีอคริลิก 100% ภายนอก	145	ตร.ม.	61.40	8,903.00	31.00	4,495.00	13,398.00	
	- ทาสีอคริลิก 100% ภายใน	338	ตร.ม.	61.40	20,753.20	31.00	10,478.00	31,231.20	
	- ทาสีน้ำมันทาเหล็ก	18	ตร.ม.	68.70	1,236.60	39.00	702.00	1,938.60	
	- ทาสีน้ำมันทาไม้	25	ตร.ม.	87.70	2,192.50	39.00	975.00	3,167.50	
	รวมงาน 2.8							49,735.30	
2.9	งานอื่นๆ								
	- คานเหล็กกล่อง I 1/2" x 3"	13	เมตร	75.07	975.91	72.00	936.00	1,911.91	
	รวมงาน 2.9							1,911.91	

(ลงชื่อ)

(นายสุรชัย อัครวิมลกุล)

ผู้อำนวยการกองช่าง

ประธานกรรมการ

ลงชื่อ

(นายวีรพันธุ์ คุ้มวิเชียร)

นิติกรชำนาญการ

กรรมการ

ลงชื่อ

(นางสาวขวัญใจ สังข์ทอง)

เจ้าพนักงานสรรหากรชำนาญงาน

กรรมการ

ประมาณราคาค่าก่อสร้าง บ้านพักข้าราชการชำนาญการ (ระดับ 5-6 เดิม แบบฐานรากเสาเข็ม)

สถานที่ก่อสร้าง

ฝ่ายประมาณราคา

ประมาณการ โดย

แบบเลขที่ S 54096, ม 541604 - ม 541615, SN 54104, E 54126

ประมาณราคาเมื่อวันที่ 23 มีนาคม 2569

ลำดับที่	รายการ	จำนวน	หน่วย	ราคาวัสดุ		ค่าแรงงาน		รวม (บาท)	หมายเหตุ
				ราคาต่อหน่วย	จำนวนเงิน	ราคาต่อหน่วย	จำนวนเงิน		
3.1	ระบบท่อระบายน้ำไฮโดรค (ท่อ PVC. CLASS 8.5 มอก. 17-2532)								
3.1.1	ท่อระบายน้ำไฮโดรค								
	- ขนาด Dia. 4"	20	เมตร	148.60	2,972.00	103.00	2,060.00	5,032.00	
3.1.2	ข้องอ 45				-		-	-	
	- ขนาด Dia. 4"	6	อัน	85.05	510.30	27.30	163.80	674.10	
3.1.3	ข้องอ 90				-		-	-	
	- ขนาด Dia. 4"	3	อัน	79.44	238.32	25.50	76.50	314.82	
3.1.4	สามทาง Y				-		-	-	
	- ขนาด Dia. 4"	3	อัน	182.24	546.72	58.50	175.50	722.22	
	- ขนาด Dia. 4" - 2"	2	อัน	157.01	314.02	50.40	100.80	414.82	
3.1.5	สามทาง T				-		-	-	
	- ขนาด Dia. 4" - 2"	1	อัน	117.76	117.76	37.80	37.80	155.56	
3.1.6	ช่องทำความสะอาดท่อที่พื้น FCO				-		-	-	
	- ขนาด Dia. 4"	1	ชุด	327.10	327.10	105.00	105.00	432.10	
	รวมงานข้อ 3.1							7,745.62	

(ลงชื่อ)

 (นายสุรชัย อธิวินะกุล)
 ผู้อำนวยการกองช่าง

ประธานกรรมการ

ลงชื่อ

 (นายอรุณพันธุ์ คุ้มวิเชียร)
 นิติกรชำนาญการ

กรรมการ

ลงชื่อ

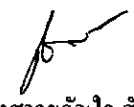
 (นางสาวขวัญใจ สังข์ทอง)
 เจ้าพนักงานสรรพากรชำนาญงาน

กรรมการ

ประมาณราคาก่อสร้าง บ้านพักข้าราชการชำนาญการ (ระดับ 5-6 เดิม แบบฐานรากเสาเข็ม)

สถานที่ก่อสร้าง

ฝ่ายประมาณราคา

ประมาณการโดย

แบบเลขที่ S 54096, ม 541604 - ม 541615, SN 54104, E 54126

ประมาณราคาเมื่อวันที่ 23 มีนาคม 2569

ลำดับที่	รายการ	จำนวน	หน่วย	ราคาวัสดุ		ค่าแรงงาน		รวม (บาท)	หมายเหตุ
				ราคาต่อหน่วย	จำนวนเงิน	ราคาต่อหน่วย	จำนวนเงิน		
	3.2 ระบบท่อระบายน้ำทิ้ง (ท่อ PVC. CLASS 8.5 มอก. 17-2532)								
	3.2.1 ท่อระบายน้ำทิ้ง								
	- ขนาด Dia. 2"	24	เมตร	39.72	953.28	41.00	984.00	1,937.28	
	3.2.2 ซ็อกงอ 45				-		-	-	
	- ขนาด Dia. 2"	8	อัน	14.02	112.16	4.50	36.00	148.16	
	3.2.3 ซ็อกงอ 90				-		-	-	
	- ขนาด Dia. 2"	3	อัน	15.89	47.67	5.10	15.30	62.97	
	3.2.4 สามทาง Y				-		-	-	
	- ขนาด Dia. 2"	5	อัน	42.06	210.30	13.50	67.50	277.80	
	3.2.5 สามทาง T				-		-	-	
	- ขนาด Dia. 2"	2	อัน	19.63	39.26	6.30	12.60	51.86	
	3.2.6 ข้อต่อกันกกลิน ชนิด P-TRAP				-		-	-	
	- ขนาด Dia. 2"	2	อัน	242.06	484.12	77.70	155.40	639.52	
	3.2.7 ซ็อกระบายน้ำทิ้งที่พื้น FD				-		-	-	
	ขนาด Dia. 2"	2	ชุด	166.36	332.72	53.40	106.80	439.52	
	รวมงานข้อ 3.2							3,557.11	

(ลงชื่อ)



ประธานกรรมการ

(นายสุรชัย อัคริณกุล)

ผู้อำนวยการกองช่าง

ลงชื่อ



(นายวีรพันธุ์ คุ้มวิเชียร)

นิติกรชำนาญการ

กรรมการ

ลงชื่อ



(นางสาวขวัญใจ สังข์ทอง)

เจ้าพนักงานสรรพากรชำนาญงาน

กรรมการ

ประมาณราคาก่อสร้าง บ้านพักข้าราชการชำนานุกร (ระดับ 5-6 เดิม แบบฐานรากเสาเข็ม)

สถานที่ก่อสร้าง

แบบเลขที่ S 54096, ม 541604 - ม 541615, SN 54104, E 54126

ฝ่ายประมาณราคา

ประมาณราคาเมื่อวันที่ 23 มีนาคม 2569

ประมาณการ โดย

ลำดับที่	รายการ	จำนวน	หน่วย	ราคาวัสดุ		ค่าแรงงาน		รวม (บาท)	หมายเหตุ
				ราคาต่อหน่วย	จำนวนเงิน	ราคาต่อหน่วย	จำนวนเงิน		
3.4	ระบบท่อประปา (ท่อ PVC CLASS 13.5 มอก. 17-2532)								
3.4.1	ท่อประปา								
	- ขนาด Dia. 1"	32	เมตร	23.36	747.52	31.00	992.00	1,739.52	
	- ขนาด Dia. 3/4"	8	เมตร	14.95	119.60	31.00	248.00	367.60	
	- ขนาด Dia. 1/2"	12	เมตร	12.38	148.56	31.00	372.00	520.56	
3.4.2	ข้องอ 90				-		-	-	
	- ขนาด Dia. 1"	11	อัน	11.21	123.31	3.60	39.60	162.91	
	- ขนาด Dia. 3/4"	5	อัน	6.54	32.70	2.10	10.50	43.20	
	- ขนาด Dia. 1/2"	8	อัน	4.67	37.36	1.50	12.00	49.36	
3.4.3	สามทาง T				-		-	-	
	- ขนาด Dia. 1"	6	อัน	12.15	72.90	3.90	23.40	96.30	
	- ขนาด Dia. 1" - 1/2"	1	อัน	33.64	33.64	10.80	10.80	44.44	
	- ขนาด Dia. 1/2"	1	อัน	6.54	6.54	2.10	2.10	8.64	
3.4.4	ข้อต่อเกลียวใน ชนิด ทองเหลือง				-		-	-	
	- ขนาด Dia. 3/4"	5	อัน	44.86	224.30	14.40	72.00	296.30	
	- ขนาด Dia. 1/2"	3	อัน	29.67	89.01	9.52	28.56	117.57	
					-		-	-	
					-		-	-	

(ลงชื่อ)

(นายสุรชัย อัครวินะกุล)
ผู้อำนวยการกองช่าง

ประธานกรรมการ

ลงชื่อ

(นายวิรัตน์ คุ้มวิเชียร)
นิติกรชำนาญการ

กรรมการ

ลงชื่อ

(นางสาวขวัญใจ สังข์ทอง)
เจ้าหน้าที่งานสรรพากรชำนาญการ

กรรมการ

ประมาณราคาค่าก่อสร้าง รื้อก่ออิฐ

แบบ ปร. 4 แผ่นที่ 1

สถานที่ก่อสร้าง รอบบ้านพักสรรพากรอำเภอ (หลังหอประชุมอำเภอพนมทวน)

แบบเลขที่ - / -

กองช่าง เทศบาลตำบลพนมทวน

เมื่อวันที่ 23 มีนาคม 2569

ลำดับที่	รายการ	จำนวน	หน่วย	ราคาวัสดุ		ค่าแรงงาน		รวม (บาท)	หมายเหตุ
				ราคาต่อหน่วย	จำนวนเงิน	ราคาต่อหน่วย	จำนวนเงิน		
	ก่อสร้างรื้อก่ออิฐความยาว 58 เมตร								
1	งานเหล็กเสริม								
	- เหล็ก RB 6 mm.	212.49	กก.	20.83	4,426.17	4.90	1,041.20	5,467.37	
	- เหล็ก RB -12 mm.	692.64	กก.	20.01	13,859.73	3.90	2,701.30	16,561.02	
	- ลวดผูกเหล็ก	27.00	กก.	32.71	883.17	-	-	883.17	
2	งานคอนกรีต								
	- คอนกรีต โครงสร้าง	8.88	ลบ.ม.	2,250.00	19,980.00	533.00	4,733.04	24,713.04	
	- คอนกรีตหยาบ	0.67	ลบ.ม.	2,170.00	1,453.90	426.00	285.42	1,739.32	
3	งานไม้แบบ								
	- ไม้แบบทั่วไป (ใช้ 60%)	130.00	ตร.ม.	579.00	75,270.00	144.00	18,720.00	93,990.00	
	- ตะปู	33.00	กก.	32.71	1,079.43	-	-	1,079.43	
4	งานขุดดิน	33.26	ลบ.ม.	0.00	-	153.00	5,088.78	5,088.78	

(ลงชื่อ)

(นายสุรชัช อัครวิริยะกุล)
ผู้อำนวยการกองช่าง

ประธานกรรมการ

ลงชื่อ

(นายวีรพันธุ์ คุ้มวิเชียร)
นิติกรชำนาญการ

กรรมการ

ลงชื่อ

(นางสาวขวัญใจ สังข์ทอง)
เจ้าพนักงานสรรพากรชำนาญงาน

กรรมการ

ประมาณราคาค่าก่อสร้าง รั้วก่ออิฐ

สถานที่ก่อสร้าง รอบบ้านพักสรรพากรอำเภอ (หลังหอประชุมอำเภอพนมทวน)

แบบเลขที่ - / -

กองช่าง เทศบาลตำบลพนมทวน

เมื่อวันที่ 23 มีนาคม 2569

ลำดับ	รายการ	จำนวน	หน่วย	ราคาวัสดุ		ค่าแรงงาน		รวม (บาท)	หมายเหตุ
5	งานทรายหยาบ	0.67	ลบ.ม.	322.00	215.74	121.00	81.07	296.81	
6	งานก่ออิฐผนังรั้ว	85.12	ตร.ม.	114.32	9,730.92	93.00	7,916.16	17,647.08	
7	งานฉาบปูน								
	- ฉาบปูนผนังรั้ว	170.24	ตร.ม.	55.62	9,468.75	96.00	16,343.04	25,811.79	
	- ฉาบปูนโครงสร้าง	42.44	ตร.ม.	55.60	2,359.66	132.00	5,602.08	7,961.74	
8	งานทาสี								
	- ทาสีผนังรั้ว	170.24	ตร.ม.	47.80	8,137.47	35.00	5,958.40	14,095.87	
	- ทาสี โครงสร้าง	42.44	ตร.ม.	47.80	2,028.67	35.00	1,485.40	3,514.03	
								218,849.46	

(ลงชื่อ)

 (นายสุรชัย อัครวินะกุล)
 ผู้อำนวยการกองช่าง

ประธานกรรมการ

ลงชื่อ

 (นายวิรัตน์ คุ้มวิเชียร)
 นิติกรชำนาญการ

กรรมการ

ลงชื่อ

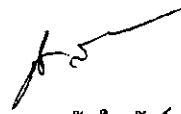
 (นางสาววิญญูใจ สังข์ทอง)
 เจ้าพนักงานสรรพากรชำนาญงาน

กรรมการ

รายละเอียดแบบรูปราคาการงานก่อสร้าง

โครงการก่อสร้างบ้านพักสรรพากรอำเภอของสำนักงานสรรพากรพื้นที่สาขาพนมทวนพร้อมสิ่งก่อสร้างประกอบ
จำนวน ๑ หลัง ประจําปีงบประมาณ พ.ศ. ๒๕๖๔ ด้วยวิธีประกวดราคาอิเล็กทรอนิกส์ (e-bidding)

๑. ความเป็นมา/เหตุผลความจำเป็น

ด้วยสำนักงานสรรพากรพื้นที่สาขาพนมทวน มีระยะทางห่างจากจังหวัดกาญจนบุรี ทั้งสิ้น ๒๖ กิโลเมตร มีสวัสดิการบ้านพักข้าราชการตำแหน่ง สรรพากรอำเภอ (นักวิชาการสรรพากรชำนาญการ) จำนวน ๑ หลัง ซึ่งตามหลักฐานที่ปรากฏมีการก่อสร้างบนที่ดินราชพัสดุเมื่อปี พ.ศ. ๒๕๖๖ บ้านพักสมุหบัญชีอำเภอพนมทวน เรือนทรงปั้นหยาชั้นเดียว ๑ หลัง ๒ ห้อง พร้อมครัว ซึ่งมีการรื้อถอนและจำหน่ายนำเงินส่งคลังเป็นรายได้กรมธนารักษ์แล้ว เมื่อวันที่ ๒๓ พฤษภาคม ๒๕๖๑ และสร้างหลังใหม่ทดแทนหลังเดิมเมื่อปี พ.ศ. ๒๕๖๑ จนถึงปัจจุบัน รวมระยะเวลา ๔๕ ปีเศษ และได้ขอความอนุเคราะห์จากกองช่างสำนักงานเทศบาลตำบลพนมทวน ประมาณการค่าใช้จ่ายในการซ่อมแซมบ้านพักแล้ว แจ้งว่า บ้านพักไม่เหมาะที่จะทำการซ่อมแซมทรุดโทรมไม่คุ้มค่ากับเงินงบประมาณที่จะซ่อมแซม กล่าวคือเสาโครงสร้างมีการแตกร้าว อาจก่อให้เกิดอันตรายได้ ประกอบกับสภาพบ้านมีลักษณะพื้นที่ต่ำกว่าถนนทำให้น้ำท่วมขังตลอดในขณะฝนตก ดังนั้น เพื่อส่งเสริมคุณภาพชีวิตของข้าราชการและเจ้าหน้าที่ในการพักอาศัยให้มีความปลอดภัยอีกทั้งเป็นการสร้างขวัญและกำลังใจในการปฏิบัติงานลดภาระค่าใช้จ่ายในการดำรงชีพ คงรักษาสภาพแวดล้อมพื้นที่บริเวณบ้านพักสรรพากรอำเภอให้มีความมั่นคงแข็งแรง และสวยงาม คงดำรงสวัสดิการไว้ให้ข้าราชการรุ่นต่อไปได้พักอาศัย จึงจัดทำโครงการ “โครงการก่อสร้างบ้านพักสรรพากรอำเภอของสำนักงานสรรพากรพื้นที่สาขาพนมทวน” ทดแทนหลังเดิม ของ สำนักงานสรรพากรพื้นที่สาขาพนมทวน สังกัด สำนักงานสรรพากรพื้นที่กาญจนบุรี

๒. วัตถุประสงค์

๒.๑ เพื่อส่งเสริมคุณภาพชีวิตของข้าราชการและเจ้าหน้าที่ในการพักอาศัยให้มีความปลอดภัยและเป็นการสร้างขวัญและกำลังใจในการปฏิบัติงาน

๒.๒ เพื่อลดค่าใช้จ่ายในการดำรงชีพให้แก่ข้าราชการและเจ้าหน้าที่

๒.๓ เพื่อลดงบประมาณในการเบิกค่าเช่าบ้านของข้าราชการ

๒.๔ เพื่อเป็นการปรับปรุงสภาพแวดล้อมในพื้นที่ก่อสร้างบ้านพักหลังใหม่ทดแทนหลังเดิมให้คงสภาพแข็งแรง มีความมั่นคง ภูมิทัศน์สวยงาม

๓. คุณสมบัติของผู้เสนอราคา

๓.๑ มีความสามารถตามกฎหมาย

๓.๒ ไม่เป็นบุคคลล้มละลาย

๓.๓ ไม่อยู่ระหว่างเลิกกิจการ

๓.๔ ไม่เป็นบุคคลซึ่งอยู่ระหว่างถูกระงับการยื่นข้อเสนอหรือทำสัญญากับหน่วยงานของรัฐไว้ชั่วคราว เนื่องจากเป็นผู้ที่ไม่ผ่านเกณฑ์การประเมินผลการปฏิบัติงานของผู้ประกอบการตามระเบียบที่รัฐมนตรีว่าการกระทรวงการคลังกำหนดตามที่ประกาศเผยแพร่ในระบบเครือข่ายสารสนเทศของกรมบัญชีกลาง

๒.๕ ไม่เป็นบุคคล...

๕

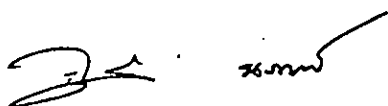

๓.๕ ไม่เป็นบุคคลซึ่งถูกระบุชื่อไว้ในบัญชีรายชื่อผู้ทำงานและได้แจ้งเวียนชื่อให้เป็นผู้ทำงานของหน่วยงานของรัฐในระบบเครือข่ายสารสนเทศของกรมบัญชีกลาง ซึ่งรวมถึงนิติบุคคลที่ผู้ทำงานเป็นหุ้นส่วนผู้จัดการ กรรมการผู้จัดการ ผู้บริหาร ผู้มีอำนาจในการดำเนินงานในกิจการของนิติบุคคลนั้นด้วย

๓.๖ มีคุณสมบัติและไม่มีลักษณะต้องห้ามตามที่คณะกรรมการนโยบายการจัดซื้อจัดจ้างและการบริหารพัสดุภาครัฐกำหนดในราชกิจจานุเบกษา

๓.๗ เป็นนิติบุคคลผู้มีอาชีพรับจ้างงานก่อสร้างที่ประกวดราคาอิเล็กทรอนิกส์ดังกล่าว

๓.๘ ไม่เป็นผู้มีผลประโยชน์ร่วมกันกับผู้ยื่นข้อเสนอรายอื่นที่เข้ายื่นข้อเสนอให้แก่ สำนักงานสรรพากรพื้นที่กาญจนบุรี ณ วันประกาศประกวดราคาอิเล็กทรอนิกส์ หรือไม่เป็นผู้กระทำการอันเป็นการขัดขวางการแข่งขันอย่างเป็นธรรม ในการประกวดราคาอิเล็กทรอนิกส์ครั้งนี้

๓.๙ ไม่เป็นผู้ได้รับเอกสิทธิ์หรือความคุ้มกัน ซึ่งอาจปฏิเสธไม่ยอมขึ้นศาลไทย เว้นแต่รัฐบาลของผู้ยื่นข้อเสนอได้มีคำสั่งให้สละเอกสิทธิ์และความคุ้มกันเช่นนั้น

๓.๑๐ ผู้ยื่นข้อเสนอต้องมีผลงานก่อสร้างประเภทเดียวกันกับงานที่ประกวดราคาจ้างก่อสร้างในวงเงินไม่น้อยกว่า ๗๐๐,๐๐๐.๐๐ บาท (เจ็ดแสนบาทถ้วน) และเป็นผลงานที่เป็นคู่สัญญาโดยตรงกับหน่วยงานของรัฐหรือหน่วยงานเอกชนที่ สำนักงานสรรพากรพื้นที่กาญจนบุรี เชื้อถือ

๓.๑๑ ผู้ยื่นข้อเสนอที่ยื่นข้อเสนอในรูปแบบของ "กิจการร่วมค้า" ต้องมีคุณสมบัติ ดังนี้

(๑) การกำหนดสัดส่วนในการเข้าร่วมค้าของคู่สัญญา

กรณีที่ข้อตกลงฯ กำหนดให้ผู้เข้าร่วมค้ารายใดรายหนึ่งเป็นผู้เข้าร่วมค้าหลัก ข้อตกลงฯ จะต้องมีกำหนดสัดส่วนหน้าที่ และความรับผิดชอบในปริมาณงาน สิ่งของ หรือมูลค่าตามสัญญาของผู้เข้าร่วมค้าหลักมากกว่าผู้เข้าร่วมค้ารายอื่นทุกราย

(๒) กรณีที่ข้อตกลงฯ กำหนดให้ผู้เข้าร่วมค้ารายใดรายหนึ่งเป็นผู้เข้าร่วมค้าหลัก กิจการร่วมค่านั้นต้องใช้ผลงานของผู้เข้าร่วมค้าหลักรายเดียวเป็นผลงานของกิจการร่วมค้าที่ยื่นข้อเสนอ

สำหรับข้อตกลงฯ ที่ไม่ได้กำหนดให้ผู้เข้าร่วมค้ารายใดเป็นผู้เข้าร่วมค้าหลักผู้เข้าร่วมค้าทุกรายจะต้องมีคุณสมบัติครบถ้วนตามเงื่อนไขที่กำหนดไว้ในเอกสารเชิญชวน

(๓) งานก่อสร้างที่ขึ้นทะเบียนไว้กับกรมบัญชีกลางตามสาขางานก่อสร้างที่คณะกรรมการราคากลางและขึ้นทะเบียนผู้ประกอบการกำหนด

สำหรับข้อตกลงฯ ที่ไม่ได้กำหนดให้ผู้เข้าร่วมค้ารายใดเป็นผู้เข้าร่วมค้าหลักผู้เข้าร่วมค้าทุกรายจะต้องมีคุณสมบัติครบถ้วนตามเงื่อนไขที่กำหนดไว้ในเอกสารเชิญชวน

(๔) การยื่นข้อเสนอของกิจการร่วมค้า

(๔.๑) กรณีที่ข้อตกลงฯ กำหนดให้มีการมอบหมายผู้เข้าร่วมค้ารายใดรายหนึ่งเป็นผู้ยื่นข้อเสนอในนามกิจการร่วมค้า การยื่นข้อเสนอดังกล่าวไม่ต้องมีหนังสือมอบอำนาจ

สำหรับข้อตกลงฯ ที่ไม่ได้กำหนดให้ผู้เข้าร่วมค้ารายใดเป็นผู้ยื่นข้อเสนอ ผู้เข้าร่วมค้าทุกรายจะต้องลงลายมือชื่อในหนังสือมอบอำนาจให้ผู้เข้าร่วมค้ารายใดรายหนึ่งเป็นผู้ยื่นข้อเสนอในนามกิจการร่วมค้า

(๔.๒) การยื่นข้อเสนอด้วยวิธีประกวดราคาอิเล็กทรอนิกส์ (e - bidding) ให้ผู้เข้าร่วมค้าที่ได้รับมอบหมายหรือมอบอำนาจตามข้อ (๔.๑) ดำเนินการซื้อเอกสารประกวดราคาอิเล็กทรอนิกส์ กรณีที่มีการจำหน่ายเอกสารซื้อหรือจ้าง

๓.๑๒ ผู้ยื่นข้อเสนอต้องลงทะเบียนที่มีข้อมูลถูกต้องครบถ้วนในระบบจัดซื้อจัดจ้างภาครัฐด้วยอิเล็กทรอนิกส์ (Electronic Government Procurement : e - GP) ของกรมบัญชีกลาง

/๓.๑๓ ผู้ยื่น...

๓.๑๓ ผู้ยื่นข้อเสนอต้องมีมูลค่าสุทธิของกิจการ ดังนี้

๑. กรณีผู้ยื่นข้อเสนอเป็นนิติบุคคลที่จัดตั้งขึ้นตามกฎหมายไทยหรือต่างประเทศซึ่งได้จดทะเบียนเกินกว่า ๑ ปี ต้องมีมูลค่าสุทธิของกิจการ จากผลต่างระหว่างสินทรัพย์สุทธิหักด้วยหนี้สินสุทธิที่ปรากฏในงบแสดงฐานะการเงินที่มีการตรวจรับรองแล้ว ซึ่งจะต้องแสดงค่าเป็นบวก ๑ ปีสุดท้ายก่อนวันยื่นข้อเสนอ งบแสดงฐานะการเงิน ๑ ปีสุดท้ายก่อนวันยื่นข้อเสนอ หมายถึง งบแสดงฐานะการเงินย้อนไปก่อนวันที่หน่วยงานของรัฐกำหนด ให้เป็นวันยื่นข้อเสนอ ๑ ปีปฏิทิน เว้นแต่กรณีนิติบุคคลที่จัดตั้งขึ้นตามกฎหมายไทย หากวันยื่นข้อเสนอเป็นช่วงระยะเวลาที่กรมพัฒนาธุรกิจการค้ากำหนดให้นิติบุคคลยื่นงบแสดงฐานะการเงินกับกรมพัฒนาธุรกิจการค้า ซึ่งจะอยู่ในช่วงเดือนมกราคม - เดือนพฤษภาคม ของทุกปีโดยนิติบุคคลที่เป็นผู้ยื่นข้อเสนอ นั้นยังอยู่ในช่วงของการยื่นงบแสดงฐานะการเงินกับกรมพัฒนาธุรกิจการค้า คือ ช่วงเดือนมกราคม - เดือนพฤษภาคม กรณีนี้ให้สามารถยื่นงบแสดงฐานะการเงินย้อนไปอีก ๑ ปี ได้

๒. กรณีผู้ยื่นข้อเสนอเป็นนิติบุคคลที่จัดตั้งขึ้นตามกฎหมายไทย ซึ่งยังไม่มีงบแสดงฐานะการเงินกับกรมพัฒนาธุรกิจการค้า หรือกรณีผู้ยื่นข้อเสนอเป็นนิติบุคคลที่จัดตั้งขึ้นตามกฎหมายต่างประเทศซึ่งยังไม่มีงบแสดงฐานะการเงิน ให้พิจารณาการกำหนดมูลค่าของทุนจดทะเบียน โดยผู้ยื่นข้อเสนอจะต้องมีทุนจดทะเบียนที่เรียกชำระมูลค่าหุ้นแล้ว ณ วันที่ยื่นข้อเสนอ ดังนี้

- (๑) มูลค่าการจัดซื้อจัดจ้างไม่เกิน ๑ ล้านบาท ไม่ต้องกำหนดทุนจดทะเบียน
- (๒) มูลค่าการจัดซื้อจัดจ้างเกิน ๑ ล้านบาท แต่ไม่เกิน ๕ ล้านบาท ต้องมีทุนจดทะเบียนไม่ต่ำกว่า ๑ ล้านบาท
- (๓) มูลค่าการจัดซื้อจัดจ้างเกิน ๕ ล้านบาท แต่ไม่เกิน ๑๐ ล้านบาท ต้องมีทุนจดทะเบียนไม่ต่ำกว่า ๒ ล้านบาท
- (๔) มูลค่าการจัดซื้อจัดจ้างเกิน ๑๐ ล้านบาท แต่ไม่เกิน ๒๐ ล้านบาท ต้องมีทุนจดทะเบียนไม่ต่ำกว่า ๓ ล้านบาท
- (๕) มูลค่าการจัดซื้อจัดจ้างเกิน ๒๐ ล้านบาท แต่ไม่เกิน ๖๐ ล้านบาท ต้องมีทุนจดทะเบียนไม่ต่ำกว่า ๘ ล้านบาท
- (๖) มูลค่าการจัดซื้อจัดจ้างเกิน ๖๐ ล้านบาท แต่ไม่เกิน ๑๕๐ ล้านบาท ต้องมีทุนจดทะเบียนไม่ต่ำกว่า ๒๐ ล้านบาท
- (๗) มูลค่าการจัดซื้อจัดจ้างเกิน ๑๕๐ ล้านบาท แต่ไม่เกิน ๓๐๐ ล้านบาท ต้องมีทุนจดทะเบียนไม่ต่ำกว่า ๖๐ ล้านบาท
- (๘) มูลค่าการจัดซื้อจัดจ้างเกิน ๓๐๐ ล้านบาท แต่ไม่เกิน ๕๐๐ ล้านบาท ต้องมีทุนจดทะเบียนไม่ต่ำกว่า ๑๐๐ ล้านบาท
- (๙) มูลค่าการจัดซื้อจัดจ้างเกิน ๕๐๐ ล้านบาทขึ้นไป ต้องมีทุนจดทะเบียนไม่ต่ำกว่า ๒๐๐ ล้านบาท

๓. สำหรับการจัดซื้อจัดจ้างครั้งหนึ่งที่มีวงเงินเกิน ๕๐๐,๐๐๐ บาทขึ้นไป กรณีผู้ยื่นข้อเสนอเป็นบุคคลธรรมดาให้พิจารณาจากหนังสือรับรองบัญชีเงินฝากไม่เกิน ๙๐ วัน ก่อนวันยื่นข้อเสนอ โดยต้องมีเงินฝากคงเหลือในบัญชีธนาคารเป็นมูลค่า ๑ ใน ๔ ของมูลค่างบประมาณของโครงการหรือรายการที่ยื่นข้อเสนอในแต่ละครั้ง และหากเป็นผู้ชนะการจัดซื้อจัดจ้างหรือเป็นผู้ได้รับการคัดเลือกจะต้องแสดงหนังสือรับรองบัญชีเงินฝากที่มีมูลค่าดังกล่าวอีกครั้งหนึ่งในวันลงนามในสัญญา

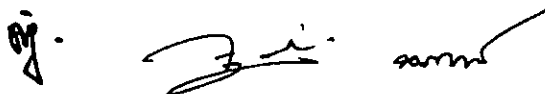

/๔. กรณี...

๔. กรณีที่ผู้ยื่นข้อเสนอไม่มีมูลค่าสุทธิของกิจการหรือทุนจดทะเบียน หรือมีแต่ไม่เพียงพอที่จะเข้ายื่นข้อเสนอ สามารถดำเนินการได้ดังนี้

(๑) กรณีผู้ยื่นข้อเสนอเป็นนิติบุคคลที่จัดตั้งขึ้นตามกฎหมายไทย หรือบุคคลธรรมดาที่ถือสัญชาติไทย ผู้ยื่นข้อเสนอสามารถขอวงเงินสินเชื่อ โดยต้องมีวงเงินสินเชื่อ ๑ ใน ๔ ของมูลค่างบประมาณของโครงการหรือรายการที่ยื่นข้อเสนอในแต่ละครั้ง จะเป็นสินเชื่อที่ธนาคารภายในประเทศ หรือบริษัทเงินทุนหรือบริษัทเงินทุนหลักทรัพย์ที่ได้รับอนุญาตให้ประกอบกิจการเงินทุนเพื่อการพาณิชย์และประกอบธุรกิจค้าประกันตามประกาศของธนาคารแห่งประเทศไทย ตามรายชื่อบริษัทเงินทุนที่ธนาคารแห่งประเทศไทยแจ้งเวียนให้ทราบ โดยพิจารณาจากยอดเงินรวมของวงเงินสินเชื่อที่สำนักงานใหญ่รับรอง หรือที่สำนักงานสาขารับรอง (กรณีได้รับมอบอำนาจจากสำนักงานใหญ่) ซึ่งออกให้แก่ผู้ยื่นข้อเสนอ นับถึงวันยื่นข้อเสนอไม่เกิน ๙๐ วัน

(๒) กรณีผู้ยื่นข้อเสนอเป็นนิติบุคคลที่จัดตั้งขึ้นตามกฎหมายต่างประเทศ หรือบุคคลธรรมดาที่ไม่ได้ถือสัญชาติไทย ผู้ยื่นข้อเสนอสามารถขอวงเงินสินเชื่อ โดยต้องมีวงเงินสินเชื่อ ๑ ใน ๔ ของมูลค่างบประมาณของโครงการหรือรายการที่ยื่นข้อเสนอในแต่ละครั้ง จะเป็นสินเชื่อที่ธนาคารภายในประเทศ หรือบริษัทเงินทุนหรือบริษัทเงินทุนหลักทรัพย์ที่ได้รับอนุญาตให้ประกอบกิจการเงินทุนเพื่อการพาณิชย์และประกอบธุรกิจค้าประกันตามประกาศของธนาคารแห่งประเทศไทย ตามรายชื่อบริษัทเงินทุนที่ธนาคารแห่งประเทศไทยแจ้งเวียนให้ทราบ หรือเป็นสินเชื่อที่ธนาคารต่างประเทศหรือบริษัทเงินทุนหลักทรัพย์ที่ได้รับอนุญาตให้ประกอบกิจการเงินทุนเพื่อการพาณิชย์และประกอบธุรกิจค้าประกันตามประกาศของธนาคารกลางต่างประเทศนั้น ตามรายชื่อบริษัทที่ธนาคารกลางต่างประเทศนั้นแจ้งเวียนให้ทราบ โดยพิจารณาจากยอดเงินรวมของวงเงินสินเชื่อที่สำนักงานใหญ่รับรอง หรือที่สำนักงานสาขารับรอง (กรณีได้รับมอบอำนาจจากสำนักงานใหญ่) ซึ่งออกให้แก่ผู้ยื่นข้อเสนอ นับถึงวันยื่นข้อเสนอไม่เกิน ๙๐ วัน)

๕. กรณีผู้ยื่นข้อเสนอเป็นนิติบุคคลที่จัดตั้งขึ้นตามกฎหมายต่างประเทศ หรือบุคคลธรรมดาที่ไม่ได้ถือสัญชาติไทยตามข้อ ๒ ข้อ ๓ และข้อ ๔ (๒) มูลค่าจะต้องเป็นไปตามอัตราแลกเปลี่ยนเงินตราตามประกาศที่ธนาคารแห่งประเทศไทยกำหนด ในช่วงระหว่างวันที่เผยแพร่ประกาศและเอกสารประกวดราคาในระบบจัดซื้อจัดจ้างภาครัฐด้วยอิเล็กทรอนิกส์ (e - GP) จนถึงวันเสนอราคา

ทั้งนี้ ผู้ยื่นข้อเสนอจะต้องยื่นเอกสารที่แสดงให้เห็นถึงข้อมูลเกี่ยวกับมูลค่าสุทธิของกิจการแล้วแต่กรณี ประกอบกับเอกสารดังกล่าวจะต้องผ่านการรับรองตามระเบียบกระทรวงการต่างประเทศว่าด้วยการรับรองเอกสาร พ.ศ. ๒๕๓๙ และที่แก้ไขเพิ่มเติม กำหนด โดยจะต้องยื่นเอกสารดังกล่าวในวันยื่นข้อเสนอ หากผู้ยื่นข้อเสนอไม่ได้มีการยื่นเอกสารดังกล่าวมาพร้อมกับการยื่นข้อเสนอให้ถือว่าผู้ยื่นข้อเสนอรายนั้นยื่นเอกสารไม่ครบถ้วนตามเงื่อนไขที่กำหนดไว้ในเอกสารประกวดราคา

๖. กรณีตามข้อ ๑ - ข้อ ๕ ไม่ใช่บังคับกับกรณีดังต่อไปนี้

(๖.๑) กรณีที่ผู้ยื่นข้อเสนอเป็นหน่วยงานของรัฐภายในประเทศ

(๖.๒) นิติบุคคลที่จัดตั้งขึ้นตามกฎหมายไทยที่อยู่ระหว่างการฟื้นฟูกิจการ ตามพระราชบัญญัติล้มละลาย พ.ศ. ๒๕๔๓ และที่แก้ไขเพิ่มเติม

(๖.๓) งานจ้างก่อสร้างที่กรมบัญชีกลางได้ขึ้นทะเบียนผู้ประกอบการงานก่อสร้างแล้ว และงานจ้างก่อสร้างที่หน่วยงานของรัฐที่ได้มีการจัดทำบัญชีผู้ประกอบการงานก่อสร้างที่มีคุณสมบัติเบื้องต้นไว้แล้ว ก่อนวันที่พระราชบัญญัติการจัดซื้อจัดจ้างฯ มีผลใช้บังคับ

(๖.๔) การจัดซื้อจัดจ้างตามมาตรา ๕๖ วรรคหนึ่ง (๒) (ข) และ (ค) แห่งพระราชบัญญัติการจัดซื้อจัดจ้างฯ

(๖.๕) การซื้อสิ่งหาริมทรัพย์และการเช่าสิ่งหาริมทรัพย์

๗.

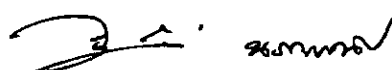

/(๖.๖) กรณี...

(๖.๖) กรณีงานจ้างบริการหรืองานจ้างเหมาบริการกับบุคคลธรรมดา เช่น จ้างพนักงานขับรถ ครูชาวต่างชาติ พนักงานเก็บขยะ พนักงานบันทึกข้อมูล เป็นต้น

๔. แบบรูปรายการงานก่อสร้าง

โครงการก่อสร้างบ้านพักสรรพากรอำเภอของสำนักงานสรรพากรพื้นที่สาขาพนมทวน พร้อมสิ่งก่อสร้างประกอบ จำนวน ๑ หลัง ดังนี้

๔.๑ งานก่อสร้าง ใช้แบบรูปและรายการที่กำหนด ตามแบบมาตรฐานบ้านพักข้าราชการอาวุโสและชำนาญการ (๕-๖ เดิม) ตามแบบเลขที่ S ๕๔๐๙๖ , ม ๕๔๑๖๐๔ - ม ๕๔๑๖๑๕ , SN ๕๔๑๐๔ , E ๕๔๑๒๖

๔.๒. งานถมดินพร้อมเกลี่ย ปริมาตร ๑๔๘.๕๐ ลบ.ม. สูง ๐.๕๕ เมตร จำนวนพื้นที่ไม่น้อยกว่า ๒๗๐ ตารางเมตร

๔.๓ งานรั้วก่ออิฐ (ค.ส.ล.) ใช้แบบรูปและรายการที่กำหนด บริเวณรอบบ้านพักสรรพากรอำเภอพนมทวน สูง ๑.๘๐ เมตร ความยาวไม่น้อยกว่า ๕๘ เมตร

๔.๔ ติดตั้งป้ายชื่อโครงการ จำนวน ๑ ป้าย ขนาด ๒.๔๐ เมตร รายละเอียดของป้ายชื่อโครงการตามหนังสือเวียนกรมบัญชีกลาง ที่ กค ๐๔๓๓.๔/ว๖๙๒ ลงวันที่ ๑๕ ตุลาคม ๒๕๖๘ ผู้รับจ้างจะต้องเสนอรูปแบบป้ายก่อสร้างให้คณะกรรมการตรวจรับพัสดุ หรือผู้ควบคุมงานของผู้ว่าจ้างให้ความเห็นชอบก่อนดำเนินการติดตั้งป้าย

๔.๕ ผู้รับจ้างต้องดำเนินการจัดทำรั้วและอุปกรณ์ป้องกันแสดงขอบเขตพื้นที่ก่อสร้างให้ชัดเจน

๕. กำหนดเวลาส่งมอบงานและกำหนดยื่นราคา

กำหนดส่งมอบก่อสร้างให้แล้วเสร็จภายใน ๑๘๐ วัน นับถัดจากวันลงนามสัญญา

กำหนดยื่นราคาเป็นระยะเวลา จำนวน ๑๒๐ วัน

๖. หลักเกณฑ์ในการพิจารณาคัดเลือกข้อเสนอ

พิจารณาตัดสินโดยใช้เกณฑ์ราคา พิจารณาคัดสินจากราคารวม และพิจารณาจากราคาต่ำสุด โดยคำนึงถึงประโยชน์ของหน่วยงานของรัฐ และวัตถุประสงค์ของการทำงานเป็นสำคัญ

๗. วงเงินงบประมาณ/วงเงินที่ได้รับจัดสรร

เงินงบประมาณ งบลงทุน (ที่ดิน/สิ่งก่อสร้าง) ประจำปีงบประมาณ พ.ศ. ๒๕๖๙ เป็นจำนวนเงินทั้งสิ้น ๑,๔๔๐,๐๐๐.๐๐ บาท (หนึ่งล้านสี่แสนสี่หมื่นบาทถ้วน)

๘. งวดงานและการจ่ายเงิน

กำหนดงวดงาน และการจ่ายเงิน จำนวน ๔ งวด สำนักงานสรรพากรพื้นที่กาญจนบุรี จะจ่ายค่างวดงานซึ่งได้รวมภาษีมูลค่าเพิ่ม ตลอดจนภาษีอากรอื่นๆ และค่าใช้จ่ายทั้งปวงแล้วให้แก่ผู้ยื่นข้อเสนอที่ได้รับการคัดเลือกเป็นผู้รับจ้าง เมื่อผู้รับจ้างได้ส่งมอบงาน แต่ละงวดงาน และสำนักงานสรรพากรพื้นที่กาญจนบุรี ได้ตรวจรับมอบแต่ละงวดงานเรียบร้อยแล้ว จำนวน ๔ งวดงาน รายละเอียด ดังนี้

งวดที่ ๑ จ่ายเป็นจำนวนเงินในอัตราร้อยละ ๑๐ ของค่าจ้างเมื่อผู้รับจ้างได้ปฏิบัติงานแล้วเสร็จตามรายละเอียด ดังนี้

๑. ดำเนินการติดตั้งป้ายประชาสัมพันธ์โครงการ จำนวน ๑ ป้าย ขนาด ๒.๔๐ เมตร ตามหนังสือเวียนกรมบัญชีกลาง ที่ กค ๐๔๓๓.๔/ว๖๙๒ ลงวันที่ ๑๕ ตุลาคม ๒๕๖๘

๒. ดำเนินการถมดิน ปริมาตร ๑๔๘.๕๐ ลบ.ม. สูง ๐.๕๕ เมตร จำนวนพื้นที่ไม่น้อยกว่า ๒๗๐ ตารางเมตร

๓. ตอกเสาเข็ม
๔. ก่อสร้างฐานราก
๕. ก่อสร้างเสาตอม่อ
๖. ก่อสร้างคานชั้น ๑
๗. วางแผ่นพื้นชั้น ๑
๘. ก่อสร้างเสาชั้น ๑

กำหนดแล้วเสร็จภายใน ๔๕ วัน นับถัดจากวันลงนามในสัญญา

งวดที่ ๒ จ่ายเป็นจำนวนเงินในอัตราร้อยละ ๑๐ ของค่าจ้างเมื่อผู้รับจ้างได้ปฏิบัติงานแล้วเสร็จตามรายละเอียด ดังนี้

๑. ก่อสร้างคานชั้น ๒
๒. วางแผ่นพื้นชั้น ๒
๓. ก่อสร้างเสาชั้น ๒ (รับหลังคา)
๔. เทคอนกรีตบันได

กำหนดแล้วเสร็จภายใน ๙๐ วัน นับถัดจากวันลงนามในสัญญา

งวดที่ ๓ จ่ายเป็นจำนวนเงินในอัตราร้อยละ ๓๐ ของค่าจ้างเมื่อผู้รับจ้างได้ปฏิบัติงานแล้วเสร็จตามรายละเอียด ดังนี้

๑. ก่อสร้างโครงหลังคา
๒. มุงหลังคา
๓. ก่ออิฐ ฉาบปูน และบุกระเบื้องผนัง ชั้น ๑ , ๒
๔. ติดตั้งประตู - หน้าต่าง

กำหนดแล้วเสร็จภายใน ๑๓๕ วัน นับถัดจากวันลงนามในสัญญา

งวดที่ ๔ จ่ายเป็นจำนวนเงินในอัตราร้อยละ ๕๐ ของค่าจ้างเมื่อผู้รับจ้างได้ปฏิบัติงานแล้วเสร็จตามรายละเอียด ดังนี้

๑. ปูกระเบื้องพื้นชั้น ๑ , ๒
๒. ติดตั้งระบบสุขาภิบาลพร้อมสุขภัณฑ์
๓. ติดตั้งฝ้าเพดานชั้น ๑ , ๒
๔. ติดตั้งระบบไฟฟ้าชั้น ๑ , ๒
๕. ทาสี ชั้น ๑ , ๒
๖. ก่อสร้างรั้วก่ออิฐ (ค.ส.ล.) บริเวณรอบบ้านพักสรรพากรอำเภอพนมทวน สูง ๑.๘๐ เมตร

ความยาวไม่น้อยกว่า ๕๘ เมตร

๗. เก็บทำความสะอาดพื้นที่ก่อสร้างทั้งโครงการให้เรียบร้อย

กำหนดแล้วเสร็จภายใน ๑๔๐ วัน นับถัดจากวันลงนามในสัญญา

๙. อัตราค่าปรับ

กรณีที่ผู้รับจ้างปฏิบัติผิดสัญญาจ้างก่อสร้าง จะกำหนดค่าปรับเป็นรายวันเป็นจำนวนเงินตายตัวในอัตราร้อยละ ๐.๑๐ ของราคางานจ้างตามสัญญา

/๑๐. การกำหนด...

๑๐. การกำหนดระยะเวลารับประกันความชำรุดบกพร่อง

ระยะเวลารับประกันความชำรุดบกพร่อง จำนวน ๒ ปี นับถัดจากวันตรวจรับการจ้างงวดสุดท้ายเรียบร้อยแล้ว โดยจะต้องจัดการซ่อมแซมแก้ไขให้ใช้การได้ติดตั้งเดิมภายใน ๑๕ วัน นับถัดจากวันที่ได้รับแจ้งความชำรุดบกพร่อง

๑๑. การปรับราคาค่างานก่อสร้าง (สูตรการคำนวณเงินชดเชยเพิ่มลดค่าก่อสร้างตามสัญญาแบบปรับราคาได้ (ค่า k)

การปรับราคาค่างานก่อสร้างเป็นไปตามเงื่อนไข หลักเกณฑ์ สูตรและวิธีคำนวณที่ใช้กับสัญญาแบบปรับราคาได้ตามมติคณะรัฐมนตรี เมื่อวันที่ ๒๒ สิงหาคม ๒๕๓๒ เรื่อง การพิจารณาช่วยเหลือผู้ประกอบการอาชีพงานก่อสร้าง ตามหนังสือสำนักเลขาธิการคณะรัฐมนตรี ที่ นร ๐๒๐๓/ว ๑๐๙ ลงวันที่ ๒๔ สิงหาคม ๒๕๓๒

สูตรการปรับราคา (สูตรค่า K) จะต้องคงที่ที่ระดับที่กำหนดไว้ในวันแล้วเสร็จตามที่กำหนดไว้ในสัญญา หรือภายในระยะเวลาที่สำนักงานสรรพากรพื้นที่กาญจนบุรีได้ขยายออกไป โดยจะใช้สูตรของทางราชการที่ได้รับในเอกสารประกวดราคาจ้างก่อสร้างด้วยวิธีประกวดราคาอิเล็กทรอนิกส์ (e-bidding) ข้อ ๑.๕

๑๒. มาตรฐานฝีมือช่าง

เมื่อสำนักงานสรรพากรพื้นที่กาญจนบุรีได้คัดเลือกผู้ยื่นข้อเสนอรายใดให้เป็นผู้รับจ้าง และได้ตกลงจ้างก่อสร้าง ตามประกาศนี้แล้ว ผู้ยื่นข้อเสนอจะต้องตกลงว่าในการปฏิบัติงานก่อสร้างดังกล่าว ผู้ยื่นข้อเสนอจะต้องมีและใช้ผู้มีวุฒิปับัตรระดับ ปวช. ปวส. และ ปวท. หรือเทียบเท่าจากสถาบันการศึกษาที่ ก.พ. รับรองให้เข้ารับราชการได้ ในอัตราไม่ต่ำกว่าร้อยละ ๑๐ ของแต่ละสาขาช่างแต่จะต้องมีจำนวนช่างอย่างน้อย ๑ คน ในแต่ละสาขาช่าง ดังต่อไปนี้

๑๒.๑ ช่างโยธา

๑๒.๒ ช่างก่อสร้าง

๑๓. กำหนดการใช้พัสดุที่ผลิตภายในประเทศ

เพื่อเป็นการส่งเสริมพัสดุที่ผลิตภายในประเทศให้ผู้รับจ้าง "ใช้พัสดุประเภทวัสดุหรือครุภัณฑ์ไม่น้อยกว่าร้อยละ ๖๐ ของมูลค่าพัสดุที่จะใช้ในงานก่อสร้างทั้งหมดของสัญญา" และดำเนินการตามเงื่อนไข ดังต่อไปนี้

(๑) ให้ใช้เหล็กหรือเหล็กกล้าที่เป็นพัสดุส่งเสริมการผลิตภายในประเทศก่อนซึ่งต้องไม่น้อยกว่าร้อยละ ๙๐ ของปริมาณเหล็กหรือเหล็กกล้าที่ใช้ในงานก่อสร้างทั้งหมดของสัญญา

(๒) หากการใช้เหล็กหรือเหล็กกล้าตามข้อ (๑) ยังไม่ครบร้อยละของมูลค่าหรือปริมาณที่กำหนด ให้ใช้พัสดุส่งเสริมการผลิตภายในประเทศ ให้ผู้รับจ้างใช้พัสดุส่งเสริมการผลิตภายในประเทศประเภทอื่นให้ครบตามร้อยละของมูลค่าหรือปริมาณที่กำหนดได้

ทั้งนี้ ผู้รับจ้างจะต้องจัดทำแผนการใช้พัสดุที่ผลิตภายในประเทศและแผนการใช้เหล็กที่ผลิตในประเทศ ภายใน ๖๐ วันนับถัดจากวันที่ได้ลงนามสัญญา เพื่อให้คณะกรรมการตรวจรับพัสดุพิจารณาต่อไป

๑๔. สถานที่ติดต่อ

สำนักงานสรรพากรพื้นที่กาญจนบุรี

อาคารศูนย์ราชการกระทรวงการคลัง เลขที่ ๘ หมู่ ๑๒ ถนนแม่น้ำแม่กลอง

ตำบลปากแพรก อำเภอเมืองกาญจนบุรี จังหวัดกาญจนบุรี ๗๑๐๐๐

โทรศัพท์ ๐๓๔-๕๖๔๔๒๐ ต่อ ๔๐๑ (งานพัสดุ)

ชื่อย่อ



/คณะกรรมการ...

คณะกรรมการจัดทำแบบบูรณาการโครงการก่อสร้างบ้านพักสรรพากรอำเภอของสำนักงาน
สรรพากรพื้นที่สาขาพนมทวน พร้อมสิ่งก่อสร้างประกอบ ได้ตรวจสอบแล้ว

(ลงชื่อ)..........ประธานกรรมการ
(นายจตุพล ธรรมเนียมติ)
นายช่างโยธาชำนาญงาน

(ลงชื่อ)..........กรรมการ
(นางพรทิพย์ จุลจำเริญทรัพย์)
นักวิชาการสรรพากรชำนาญการพิเศษ

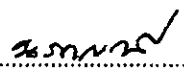
(ลงชื่อ)..........กรรมการ
(นางนภาภรณ์ ประจวบวัน)
เจ้าพนักงานการเงินและบัญชีชำนาญงาน

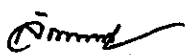
(นางลักคณา เทพโพธิ์พันธ์)
สรรพากรพื้นที่กาญจนบุรี ปฏิบัติราชการแทน
อธิบดีกรมสรรพากร

แบบมาตรฐานบ้านพักข้าราชการชำนาญการ (5-6เคม)

บ้านพักข้าราชการชำนาญการ (5-6 เดิม)

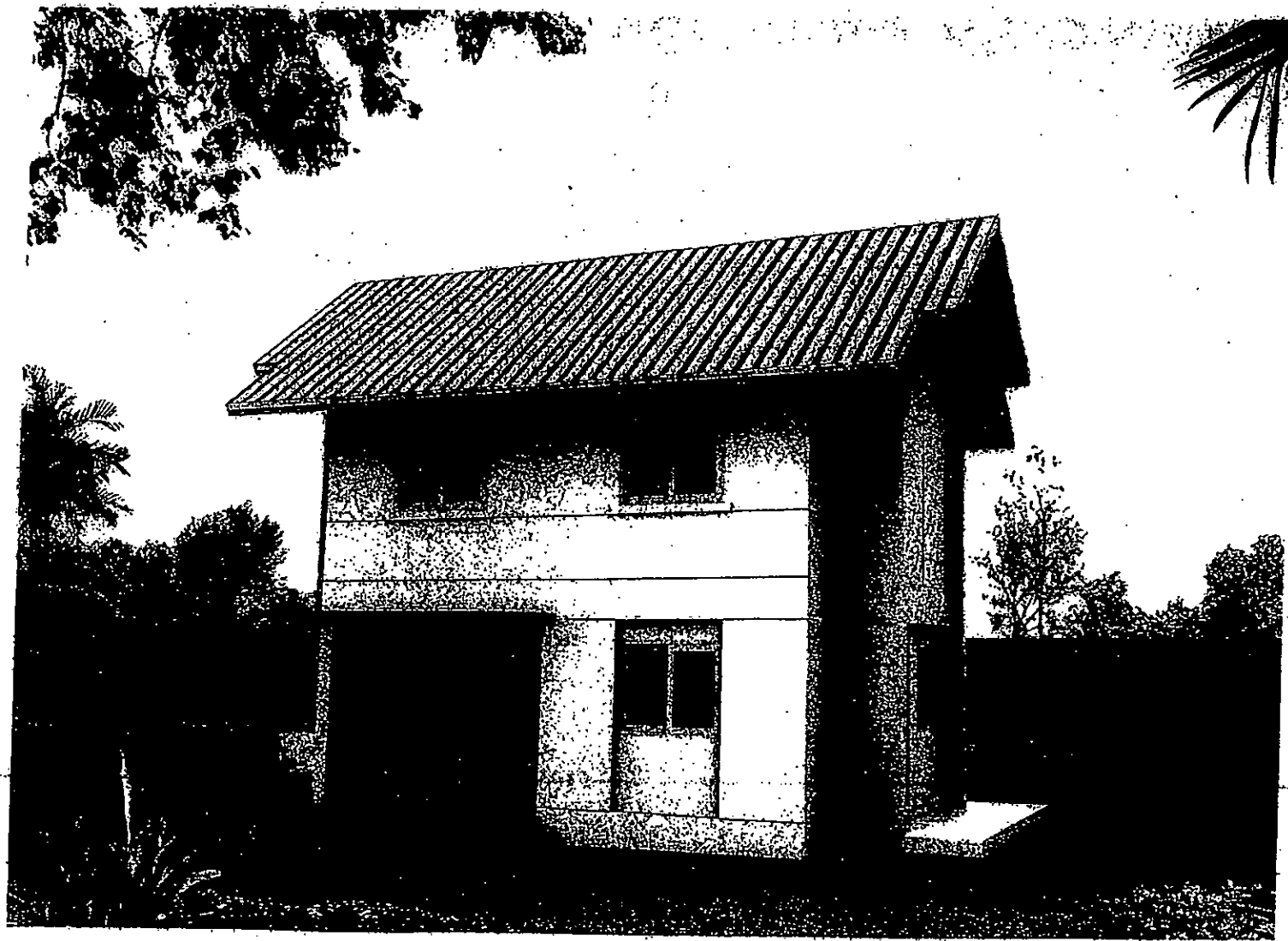

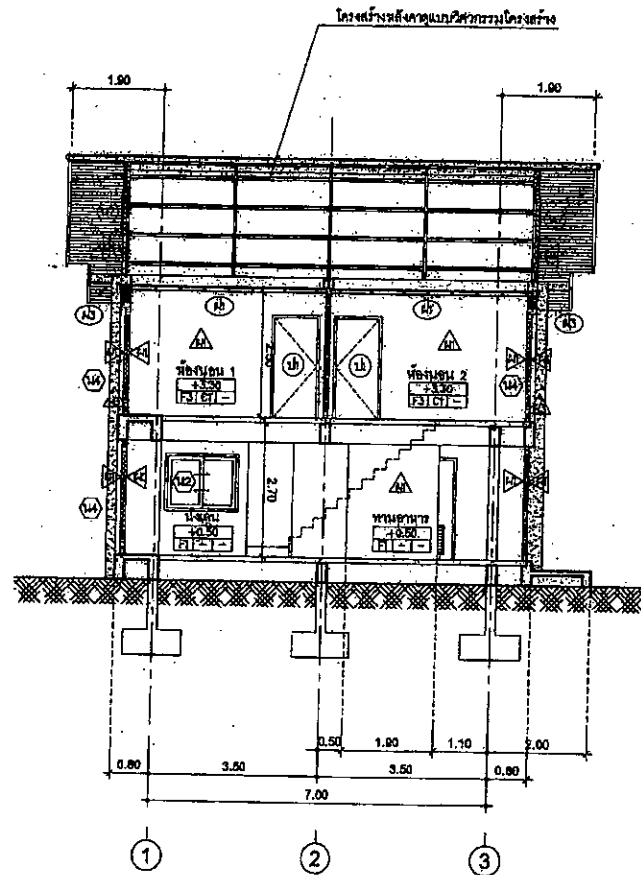
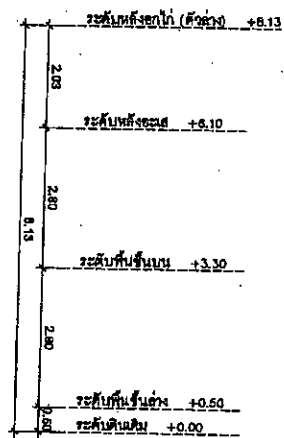

รูปตัด B-B
มาตราส่วน 1:100

กรมโยธาธิการและผังเมือง
สำนักสถาปัตยกรรม

แบบอาคารบ้านพัก
บ้านพักข้าราชการชั้นนายกร (5-ชั้น)

ผู้ควบคุมการก่อสร้าง	นาย ธีรภัทร ชัยวัฒน์	สถาปนิก	นาย ธีรภัทร ชัยวัฒน์
ผู้ควบคุมการดำเนินงาน	นาย ธีรภัทร ชัยวัฒน์	วิศวกร	นาย ธีรภัทร ชัยวัฒน์
ผู้ควบคุมการดำเนินงาน	นาย ธีรภัทร ชัยวัฒน์	สถาปนิก	นาย ธีรภัทร ชัยวัฒน์
ผู้ควบคุมการดำเนินงาน	นาย ธีรภัทร ชัยวัฒน์	วิศวกร	นาย ธีรภัทร ชัยวัฒน์
ผู้ควบคุมการดำเนินงาน	นาย ธีรภัทร ชัยวัฒน์	สถาปนิก	นาย ธีรภัทร ชัยวัฒน์
ผู้ควบคุมการดำเนินงาน	นาย ธีรภัทร ชัยวัฒน์	วิศวกร	นาย ธีรภัทร ชัยวัฒน์

นาย ธีรภัทร ชัยวัฒน์ (16.05.14-CUNV) อนุมัติ

รูปตัด B-B

มาตราส่วน 1:100 หมายเลข 24041812

วันที่ 15 ต.ค. 2554

หน้า 1 จาก 1 หน้า

รายการประกอบแบบ

แบบชุดนี้ให้ใช้ มยธ.101-108 เป็นรายการประกอบแบบทั่วไป และมีรายการประกอบแบบเฉพาะดังนี้

1. คอนกรีตใช้ ค.2 (f_c' ทรงกระบอก = 200 กก./ตร.ซม.)
2. เหล็กเสริมคอนกรีต
 - 2.1 เหล็กเสริมขนาด ๑๐ มม. และ ๑๖ มม. ให้ใช้เหล็กเส้นกลม SR-24
 - 2.2 เหล็กเสริมขนาด ๑๖ มม. ขึ้นไป ให้ใช้เหล็กเส้นขี้ด SD-40
3. เสาเข็ม มีคุณสมบัติดังนี้
 - 3.1 ส่วนการรับน้ำหนักที่ปลอดภัยได้ไม่น้อยกว่า 20 ตัน/ต้น
 - 3.2 มีขนาดไม่น้อยกว่าท่อสี่เหลี่ยมคางหมู ขนาด 22x22 ซม.
 - 3.3 ความยาวประมาณ 21.00 ม. ให้ใช้เสาเข็มแบบ...
4. พื้นคอนกรีตสำเร็จรูป \leftarrow GP \rightarrow
 - 4.1 ต้องสามารถรับน้ำหนักจร ปลอดภัยได้ไม่น้อยกว่า 200 กก./ตร.ม.
 - 4.2 เป็นที่ชนิด SOLID PLANK ทน 5 ซม.
 - 4.3 ให้เท TOPPING ร.ล.ล. ทน ๕ ซม. พร้อมเสริมเหล็ก WIRE MESH ϕ 4 มม. @ 15"
5. รายละเอียดเสาเข็มและพื้นสำเร็จรูป ให้อ้างอิงแบบก่อสร้าง กรมโยธาธิการและผังเมือง
6. เหล็กรูปทรงต้องมีกำลังดึงที่จุดกลาง (f_y) ไม่น้อยกว่า 2500 กก./ตร.ซม. ให้เหล็กชนิดนี้ของช่างน้อย 2 ครั้งก่อนทาสีจริง
7. รายละเอียดพื้นผิวของวัสดุหรืออุปกรณ์ในแบบหรือในรายการประกอบแบบ ที่ยังไม่ได้รับอนุมัติไว้ หากมีการกำหนดมาตรฐานผลิตภัณฑ์อุตสาหกรรมแล้ว ให้เป็นไปตามมาตรฐานผลิตภัณฑ์อุตสาหกรรมนั้น
8. ความถี่มีกำลังแบทวน (BEARING CAPACITY) ไม่น้อยกว่า 6 ตัน/ตร.ม. ให้ใช้ฐานรากแบบใด

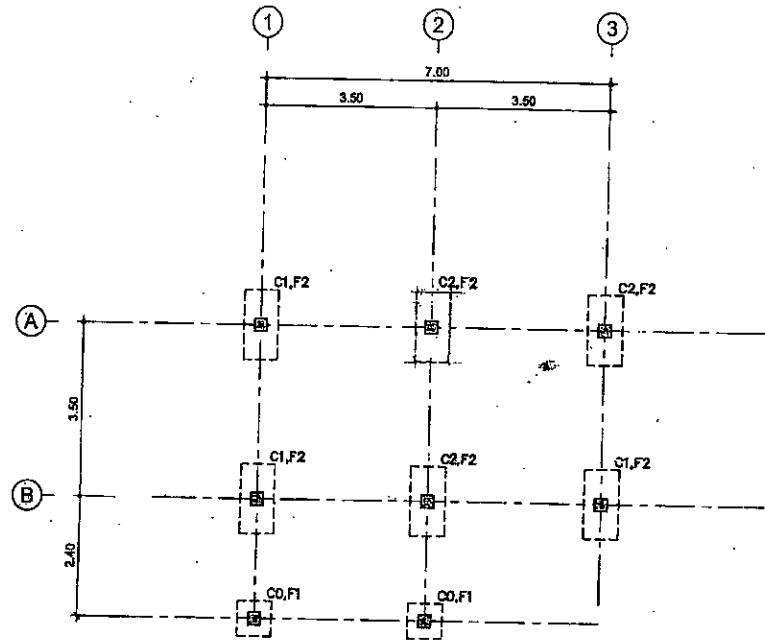

แปลนฐานรากตอกเข็ม เสา 1:100

กรมโยธาธิการและผังเมือง สำนักวิศวกรรมโครงสร้างและฐานราก	
แบบ แบบมาตรฐานบ้านพักข้าราชการ ระดับตำแหน่งที่ (๖-6)	
วิศวกรโครงการ	นาย <i>สมชาย</i>
ผู้ควบคุมงาน	นาย <i>สมชาย</i>
เขียนแบบ	นาย <i>สมชาย</i>
สำรวจ	นาย <i>สมชาย</i>
วิศวกรโยธา	นาย <i>สมชาย</i>
ผู้ควบคุมงาน	นาย <i>สมชาย</i>
วันที่	๕ ธันวาคม ๒๕๖๓
เลขที่แบบ	แปลนฐานรากตอกเข็ม เสา
มาตราส่วน	1:100
วันที่	๕ ธันวาคม ๒๕๖๓
ชื่อ	สมชาย
ตำแหน่ง	วิศวกร
ชื่อ	สมชาย
ตำแหน่ง	วิศวกร

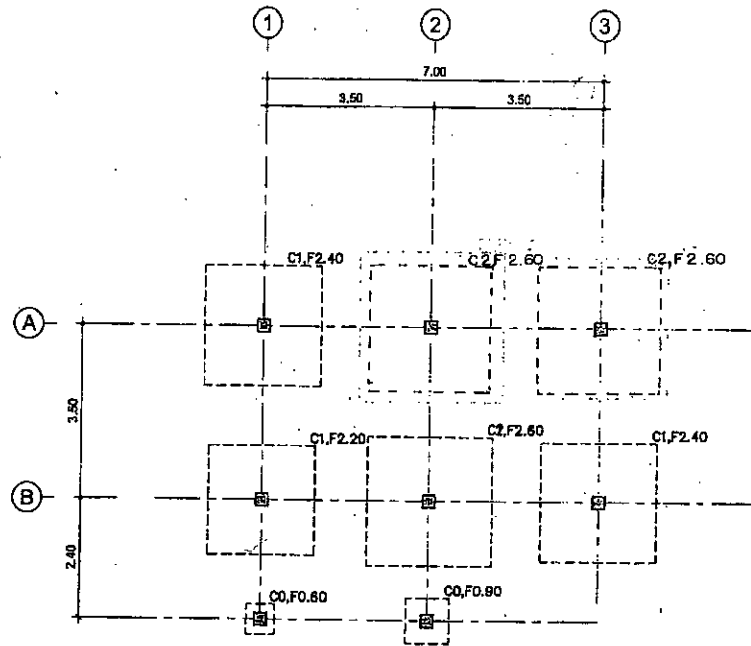

แปลนฐานรากแผ่ เสา 1:100

กรมโยธาธิการและผังเมือง	
สำนักงานโยธาธิการและผังเมือง	
เขตกรุงเทพมหานคร	
ระดับชั้นงาน (6-6)	
ชื่อโครงการ	W/40
ชื่อถนน	W
ชื่ออาคาร	W
ชื่อผู้รับจ้าง	W
ชื่อผู้ควบคุมงาน	S.H.M.
ชื่อผู้ตรวจสอบ	S.H.M.
ชื่อผู้รับใช้	
ชื่อผู้รับใช้	
มาตราส่วน 1:100	เลขที่ 3 34006
วันที่รับใช้ 16 มิ.ย. 2551	วันที่ 16 มิ.ย. 2551
ชื่อผู้รับใช้ (พิมพ์ชื่อและนามสกุล)	ชื่อผู้รับใช้ (พิมพ์ชื่อและนามสกุล)

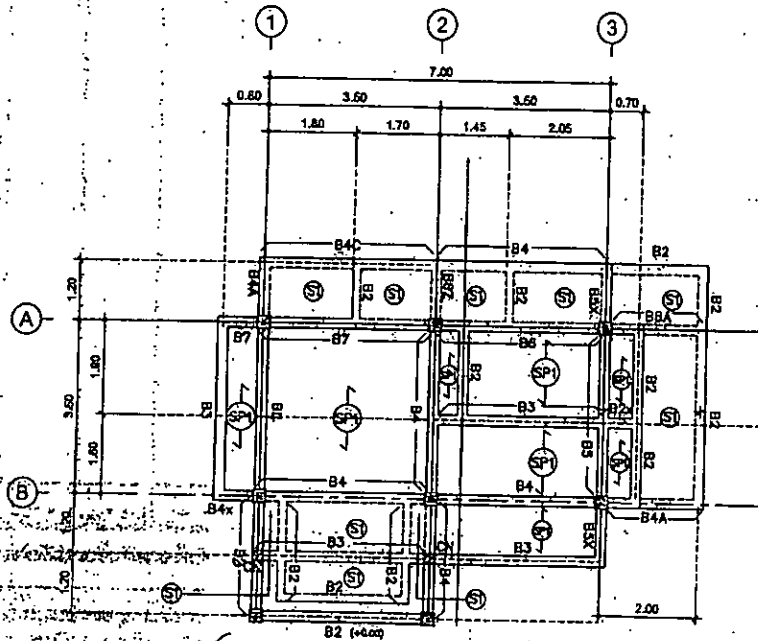

แปลนพื้นที่ชั้นล่าง 1:100

กรมโยธาธิการและผังเมือง	
สำนักวิศวกรรมโครงสร้างและงานระบบ	
แบบ	
แบบมาตรฐานบ้านพักข้าราชการ	
ระดับเจ้าหน้าที่(5-6)	
รายการโครงสร้าง	โดย <i>km</i> / <i>km</i> / <i>km</i>
	วิศวกร <i>km</i>
	ผู้ควบคุมงาน <i>km</i>
เขียนแบบ	โดย <i>km</i> / <i>km</i> / <i>km</i>
	วิศวกร <i>km</i>
	ผู้ควบคุมงาน <i>km</i>
สำรวจ	โดย <i>km</i> / <i>km</i> / <i>km</i>
	วิศวกร <i>km</i>
	ผู้ควบคุมงาน <i>km</i>
วิศวกรในภาค	โดย <i>km</i> / <i>km</i> / <i>km</i>
	วิศวกร <i>km</i>
	ผู้ควบคุมงาน <i>km</i>
อนุมัติ	โดย <i>km</i> / <i>km</i> / <i>km</i>
	วิศวกร <i>km</i>
	ผู้ควบคุมงาน <i>km</i>
ตรวจสอบ	โดย <i>km</i> / <i>km</i> / <i>km</i>
	วิศวกร <i>km</i>
	ผู้ควบคุมงาน <i>km</i>
ขนาดตัวอักษร 1:100	เลขที่แบบ S 64086
วันที่พิมพ์ 28 ก.ค. 2554	แผ่นที่ S-03
จำนวนแผ่น 15	จำนวนแผ่น 15

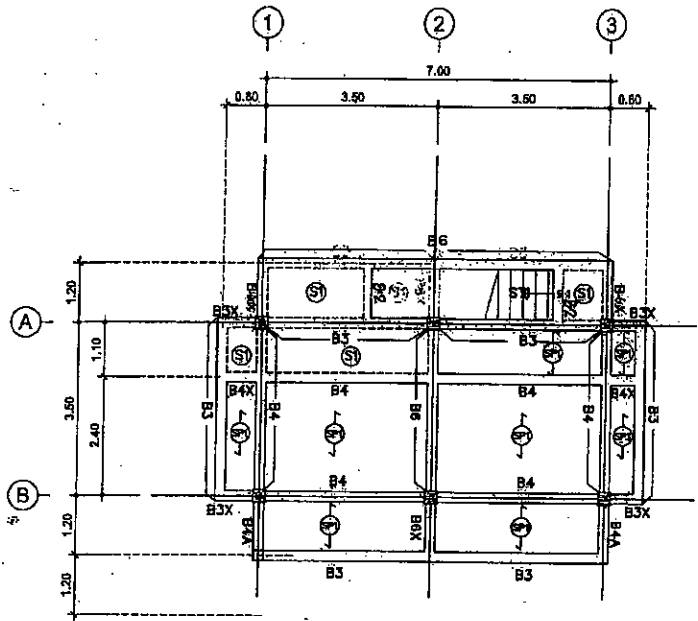

แปลนโครงสร้างชั้นบน 1:100

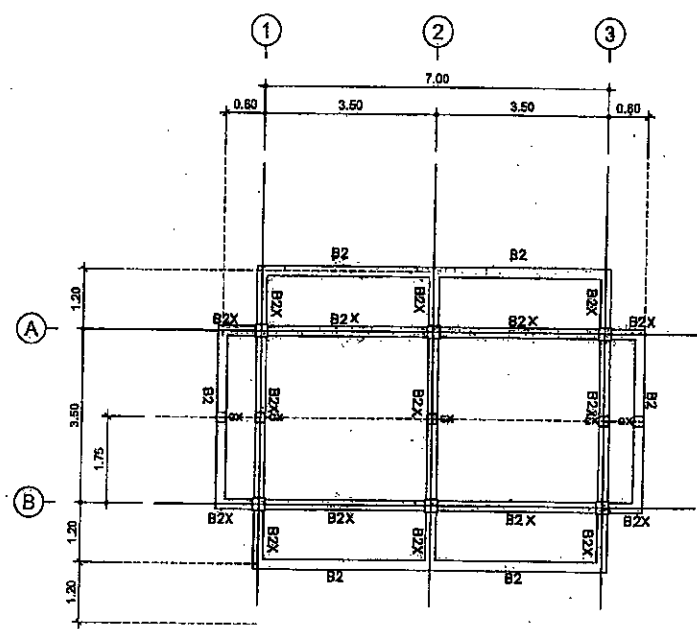

แปลนโครงสร้างคานอะเส 1:100

กรมโยธาธิการและผังเมือง		
สำนักวิศวกรรมโครงสร้างและงานระบบ		
แบบ		
แบบมาตรฐานบ้านพักข้าราชการ		
รพพพื้นที่ (ช-6)		
วิศวกรโครงสร้าง	ชื่อ นามสกุล	วิศวกร
	ชื่อ (อังกฤษ)	วิศวกร
วิศวกร	ชื่อ นามสกุล	วิศวกร
	ชื่อ (อังกฤษ)	วิศวกร
ผู้ออกแบบ	ชื่อ นามสกุล	วิศวกร
ผู้ออกแบบ	ชื่อ (อังกฤษ)	วิศวกร
สำรวจ	ชื่อ นามสกุล	วิศวกร
สำรวจ	ชื่อ (อังกฤษ)	วิศวกร
พนักงานเขียนแบบ	ชื่อ นามสกุล	วิศวกร
พนักงานเขียนแบบ	ชื่อ (อังกฤษ)	วิศวกร
ผู้ทำรายการร่าง	ชื่อ นามสกุล	วิศวกร
ผู้ทำรายการร่าง	ชื่อ (อังกฤษ)	วิศวกร
อนุมัติ	ชื่อ นามสกุล	วิศวกร
อนุมัติ	ชื่อ (อังกฤษ)	วิศวกร
แสดงแบบ	แปลนโครงสร้างชั้นบน, แปลนโครงสร้างคานอะเส	
มาตราส่วน 1:100	เลขที่แบบ	S 54096
วันที่ 28 ก.ค. 2554	แผ่นที่	จำนวนแผ่น
ชื่อแบบ	S-04	IB

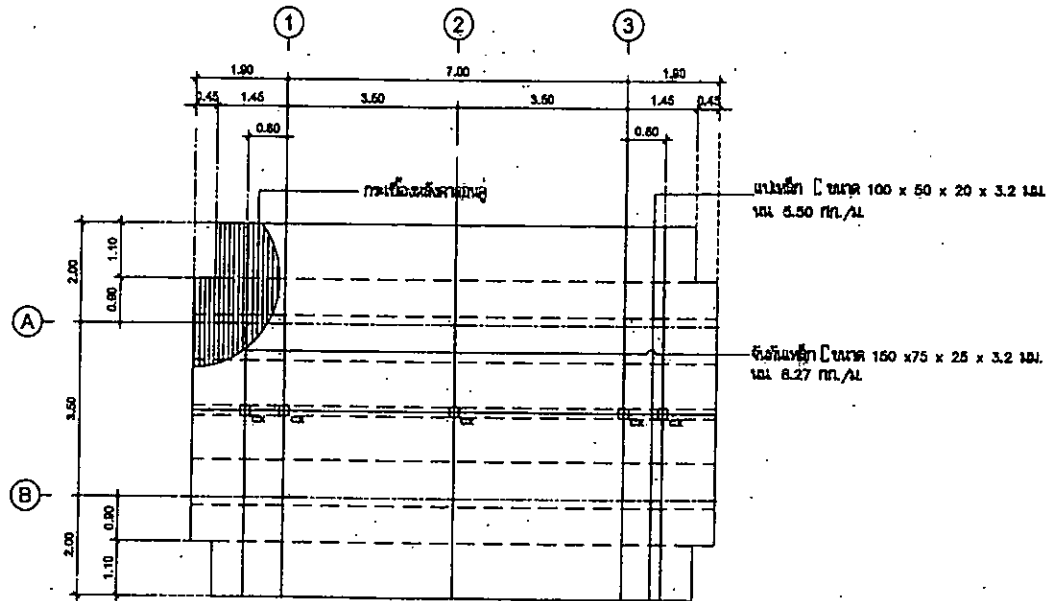

หมายเหตุ

CX = 2 □ 150x75x25x3.2

(หน. 8.27 กก./ม.)

แปลนหลังคา 1:100

กรมโยธาธิการและผังเมือง สำนักวิศวกรรมโครงสร้างและงานระบบ			
อนุมัติ แบบมาตรฐานบ้านพักข้าราชการ ระดับชำนาญการ(5-6)			
วิศวกรโครงสร้าง	นาย ธีระ <i>ธีระ</i>	นาย	
	นาย ธีระ <i>ธีระ</i>	นาย	
เขียนแบบ	นาย ธีระ <i>ธีระ</i>	นาย	
	นาย ธีระ <i>ธีระ</i>	นาย	
สำรวจ		นาย	
ควบคุมงานก่อสร้าง	นาย ธีระ <i>ธีระ</i>	นาย	
ผู้ควบคุมงาน	นาย ธีระ <i>ธีระ</i>	นาย	
อนุมัติ	นาย ธีระ <i>ธีระ</i>	นาย	
อนุมัติ แปลนหลังคา			
มาตราส่วน 1:100	เลขที่แบบ S 54098		
วันที่ 18 มิ.ย. 58 พ.ศ. 2558	วันที่ 18 มิ.ย. 58 พ.ศ. 2558	หน้า 18	จำนวน 18
โดย ธีระ ธีระ	โดย ธีระ ธีระ	S-05	18

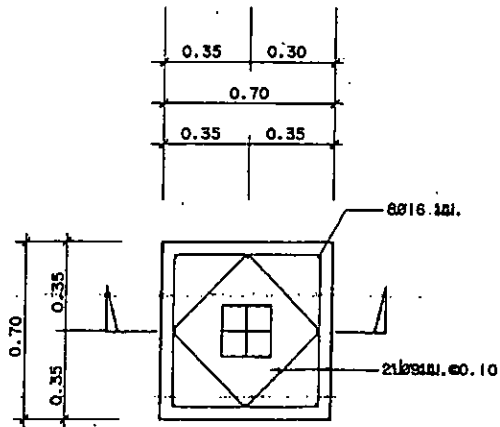
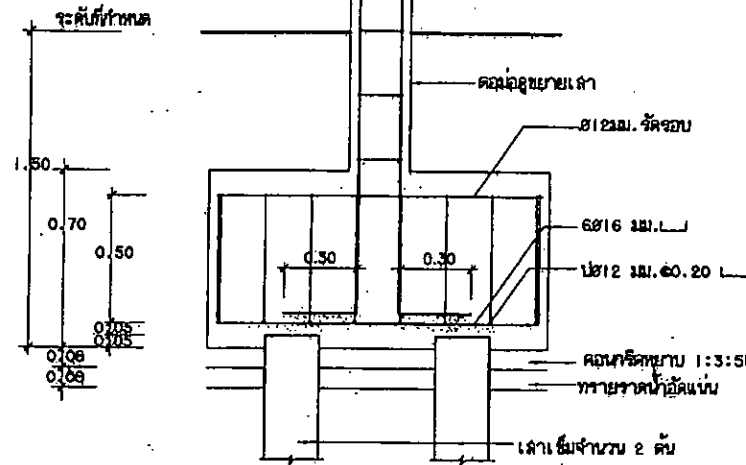
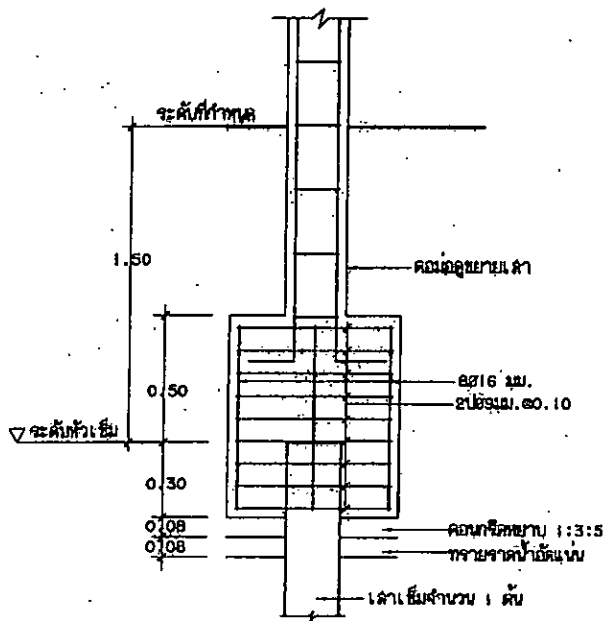

F1 1:20

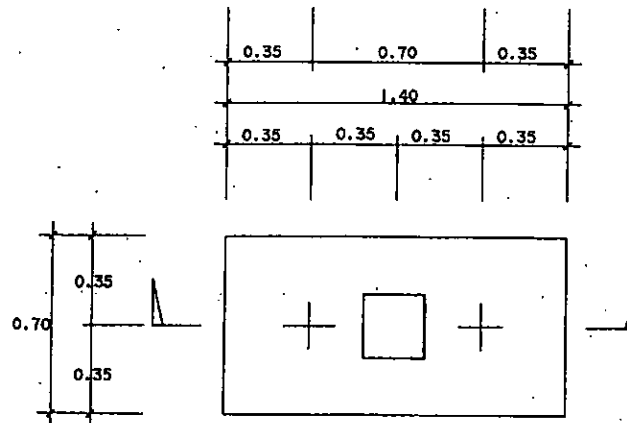

F2 1:20

กรมโยธาธิการและผังเมือง			
สำนักวิศวกรรมโครงสร้างและงานระบบ			
แบบมาตรฐานบ้านพักข้าราชการ			
ระดับชั้นมาตุลี (5-6)			
วิศวกรโครงสร้าง	โดย นาย <i>Amu</i>	วิศวกร	
	นาย <i>Amu</i>	ผู้ควบคุม	
เขียนแบบ	นาย <i>Amu</i>	เขียนแบบ	
	นาย <i>Amu</i>	เขียนแบบ	
สำรวจ		สำรวจ	
วิศวกรโยธาเชิงรับ	พัน <i>Amu</i>		
ผู้อำนวยการสำนัก	<i>S II</i>		
อนุมัติ	<i>S II</i>	อนุมัติ	
แบบแปลน			
ฐานราก F1-F2			
ขนาดหน้า 1:100	เลขที่แบบ S 54098		
รูป 1 โดย ศ.ศ. ๒๒	วันที่ ๒๒	จำนวน	
โดย ๒๒๒๒	หน้า ๒	หน้า ๒	๒

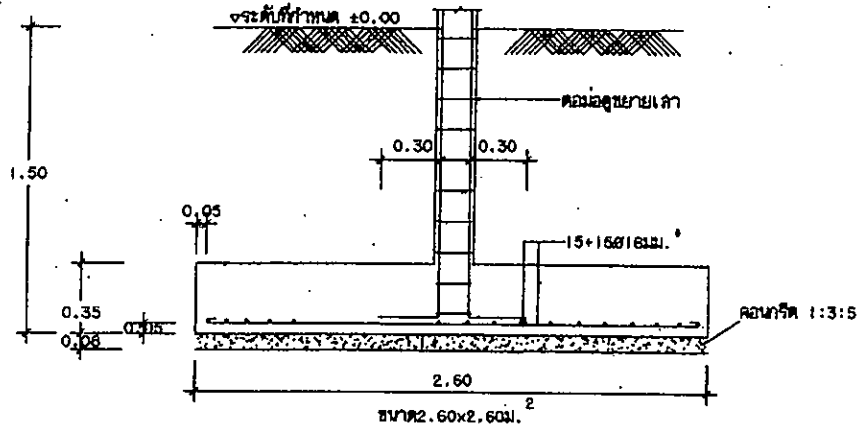

F2.60	1:25
-------	------

กรมโยธาธิการและผังเมือง
สำนักวิศวกรรมโครงสร้างและงานระบบ

แบบมาตรฐานบ้านพักราชการ
ระดับชั้นในชุดที่(5-6)

วิศวกรโครงสร้าง	นาย <i>สมชาย</i>	วิศวกร
ผู้ควบคุมงาน	<i>สมชาย</i>	ผู้ควบคุม
ช่างเขียน	<i>สมชาย</i>	ช่างเขียน
ช่างสำรวจ	<i>สมชาย</i>	ช่างสำรวจ
ช่างเทคนิค	<i>สมชาย</i>	ช่างเทคนิค

วิศวกรในตำแหน่ง *สมชาย*

ผู้รับราชการ *511*

เลขที่ *511* *อภิสิทธิ์*

ชื่อแบบ
ฐานราก F05-F07

มาตรฐาน 1:100	เลขที่แบบ S 54098
วันที่ 28 ก.ค. 2554	แบบที่ S-08
จำนวนหน้า 1	จำนวนหน้า 18

เสา	C0	C1	C2
ระดับ ชั้นหลังคา			
ชั้นที่ 2			
ชั้นที่ 1			
ฐานราก			

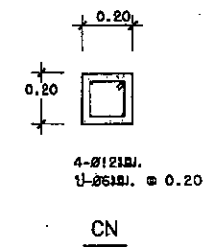
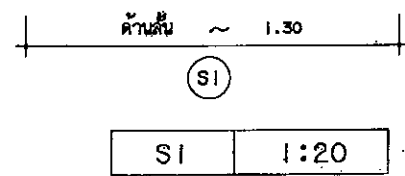
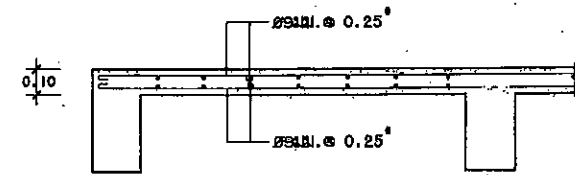

กรมโยธาธิการและผังเมือง สำนักวิศวกรรมโครงสร้างและงานระบบ	
แบบ แบบมาตรฐานบ้านพักข้าราชการ ระดับชำนาญกร (5-6)	
วิศวกรโครงสร้าง	นาย <i>สมชาย</i>
วิศวกรควบคุมงาน	<i>สมชาย</i>
เขียนแบบ	<i>สมชาย</i>
สำรวจ	<i>สมชาย</i>
ผู้จัดทำเอกสาร	<i>สมชาย</i>
อนุมัติ	<i>สมชาย</i>
ชื่อโครงการ ตารางเสา, CN, หมายเหตุ S1	
มาตรฐาน : 1:100	รหัสแบบ S 54098
วันที่ 28 ก.ค. 2554	หน้า 1 จาก 16
ชื่อแบบ	S-07

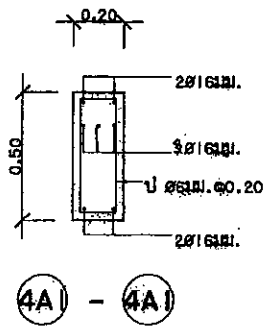
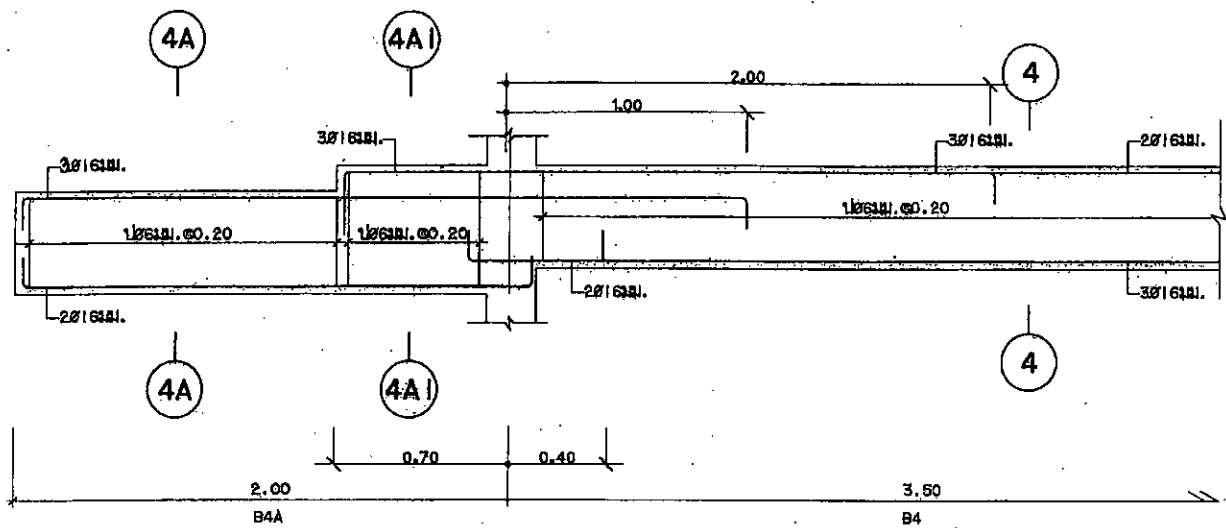

B4A, B4 1:20

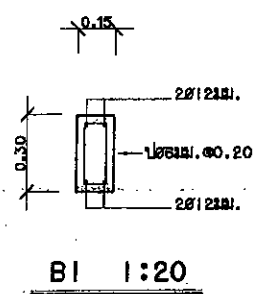

B1 1:20

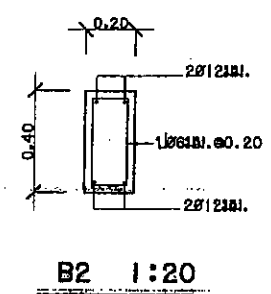

B2 1:20

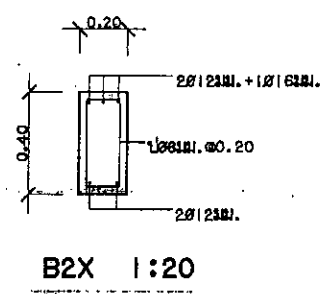

B2X 1:20

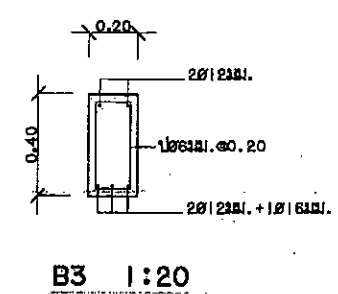

B3 1:20

กรมโยธาธิการและผังเมือง	
สำนักวิศวกรรมโครงสร้างและงานระบบ	
แบบ แบบมาตรฐานบ้านพักข้าราชการ ระดับชำนาญการ (5-6)	
วิศวกรโครงสร้าง	โดย นาย <i>วิวัฒน์</i> วิศวกร สถาปัตย์ (สถาปัตย์) <i>วิวัฒน์</i> วิศวกร โยธา (โยธา) <i>วิวัฒน์</i> วิศวกร
เขียนแบบ	นาย <i>วิวัฒน์</i> วิศวกร โยธา (โยธา) <i>วิวัฒน์</i> วิศวกร
สำรวจ	นาย <i>วิวัฒน์</i> วิศวกร โยธา (โยธา) <i>วิวัฒน์</i> วิศวกร
วิศวกรโยธาพิเศษ	นาย <i>วิวัฒน์</i> วิศวกร
ผู้อำนวยการสำนัก	นาย <i>วิวัฒน์</i>
อนุมัติ	นาย <i>วิวัฒน์</i> วิศวกร
แสดงแบบ	นาย <i>วิวัฒน์</i>
รายการแบบ B1 - B4	
มาตรฐาน 1:20	เลขที่แบบ S 54086
วันที่ 02 ต.ค. 2554	หน้า 1
โยธาธิการและผังเมือง	จำนวน 15

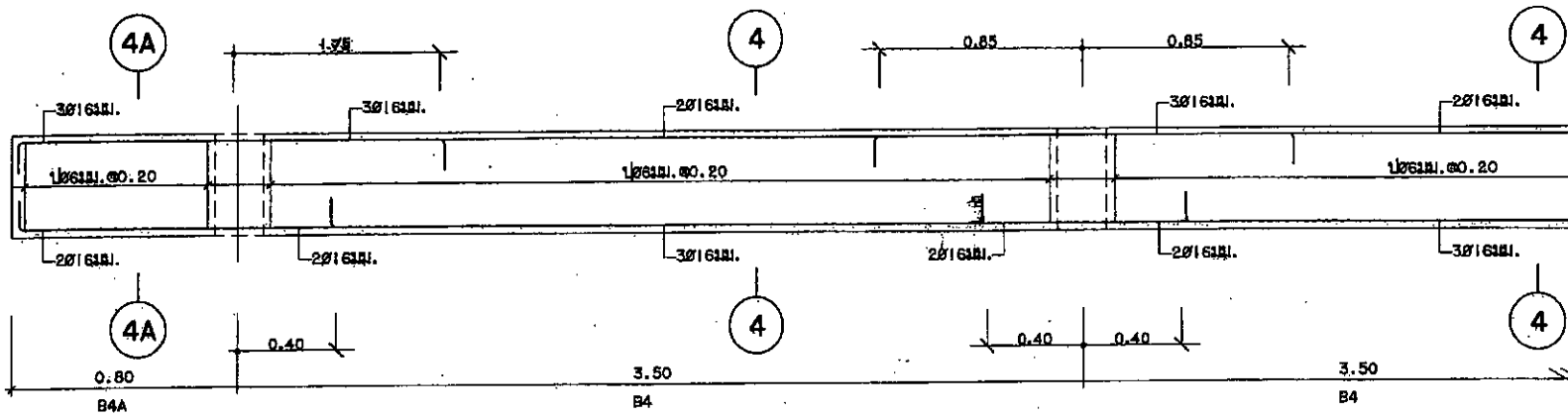

B4A, B4 1:20

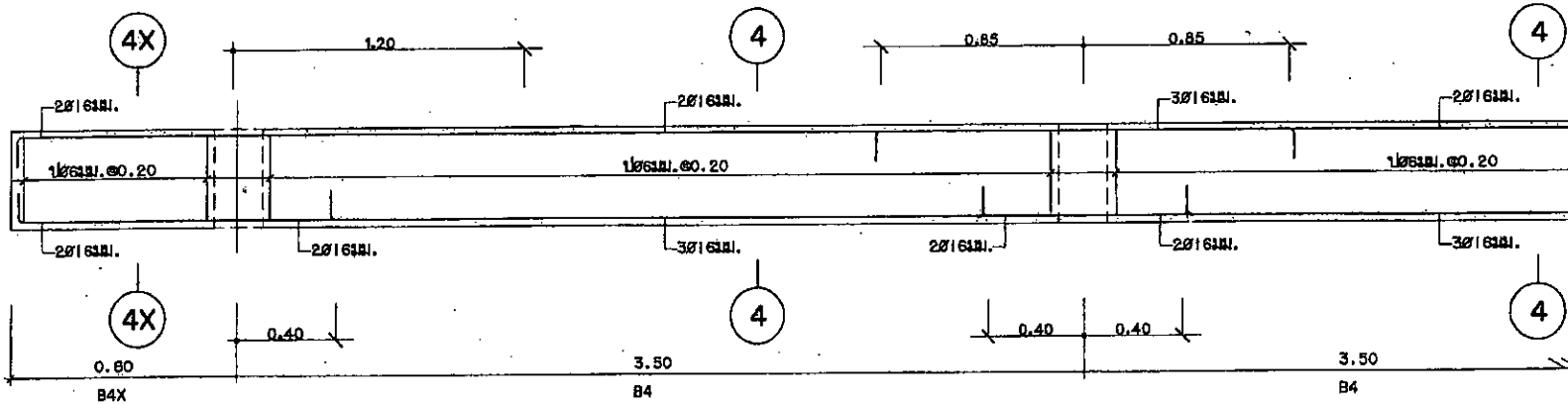
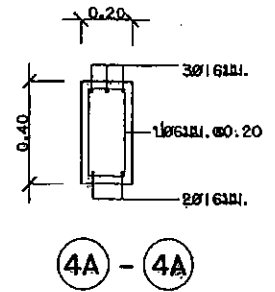

B4X, B4 1:20

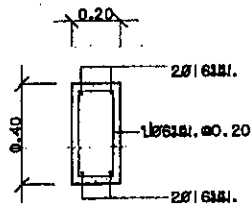

4X - 4X

กรมโยธาธิการและผังเมือง	
สำนักวิศวกรรมโครงสร้างและงานระบบ	
แบบมาตรฐานบ้านพักข้าราชการ	
ระดับงานก่อสร้าง (5-6)	
วิศวกรโครงสร้าง	วิศวกร
วิศวกรควบคุม	ควบคุม
เขียนแบบ	เขียนแบบ
สำรวจ	สำรวจ
ช่างเทคนิค	ช่างเทคนิค
วิศวกรโยธา	วิศวกรโยธา
ผู้ดำเนินการจัดทำ	511
อนุมัติ	511mm อธิบดี
เลขที่แบบ	ขยายงาน B4, B4A, B4X
มาตรฐาน 1120	รหัสแบบ S 54096
ใช้บังคับ 25 ก.ค. 2554	แก้ไข
ใช้บังคับ (ใช้บังคับ)	จำนวนแบบ 1B

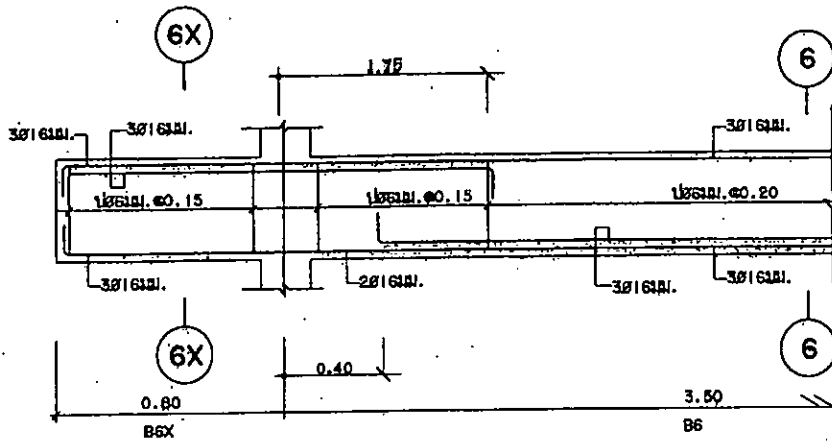

B6X, B6 1:20

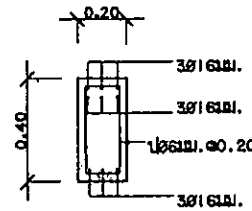

6X - 6X

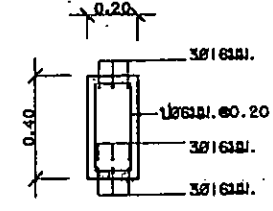

6 - 6

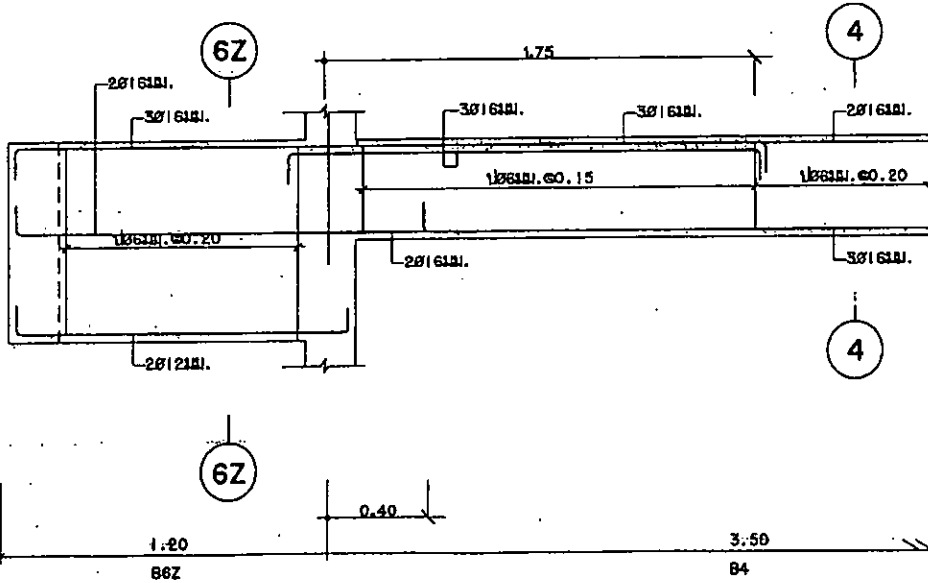

B6Z, B4 1:20

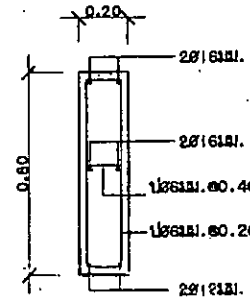

6Z - 6Z

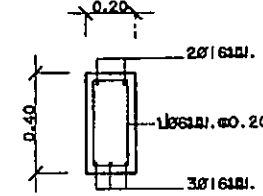

4 - 4

กรมโยธาธิการและผังเมือง			
สำนักวิศวกรรมโครงสร้างและงานระบบ			
แบบมาตรฐานบ้านพักข้าราชการ			
ระดับจำนวนห้อง (5-6)			
วิศวกรโครงสร้าง	นาย ชูชีพ <i>Choochit</i>	วิศวกร	ชวรัตน์
วิศวกรเครื่องกล	นาย ชูชีพ <i>Choochit</i>	วิศวกร	ชวรัตน์
วิศวกร	นาย ชูชีพ <i>Choochit</i>	วิศวกร	ชวรัตน์
วิศวกรโยธา	นาย ชูชีพ <i>Choochit</i>	วิศวกร	ชวรัตน์
วิศวกรไฟฟ้า	นาย ชูชีพ <i>Choochit</i>	วิศวกร	ชวรัตน์
วิศวกร	นาย ชูชีพ <i>Choochit</i>	วิศวกร	ชวรัตน์
รายการ			
รายการ B6, B6X, B6Z			
ขนาดตัว 1:20	เลขที่แบบ S 54086		
วันที่ 15 มิ.ย. 2554	หน้า 1	จำนวนหน้า 16	
โครงการ (ชื่อโครงการ)	S-17		

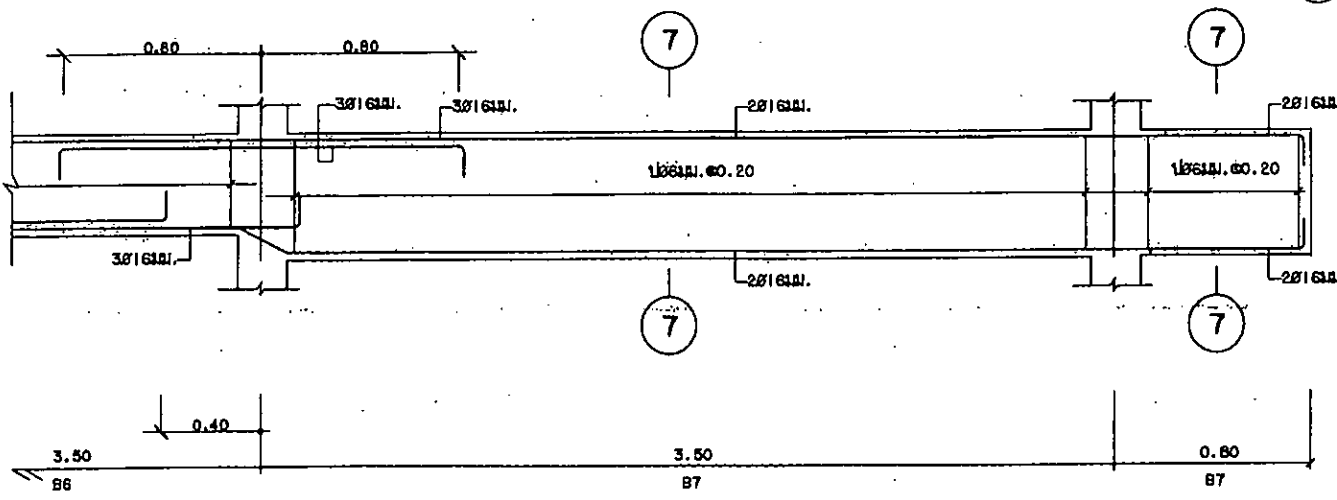
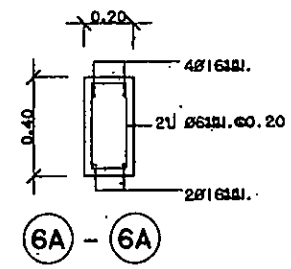
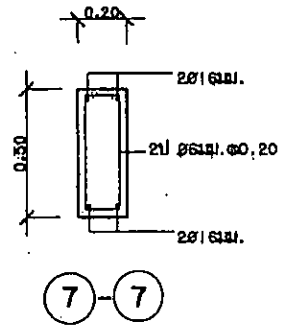
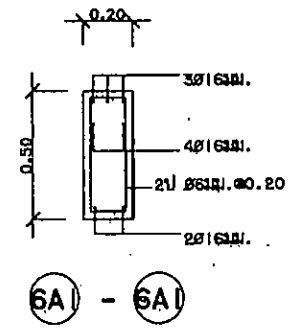
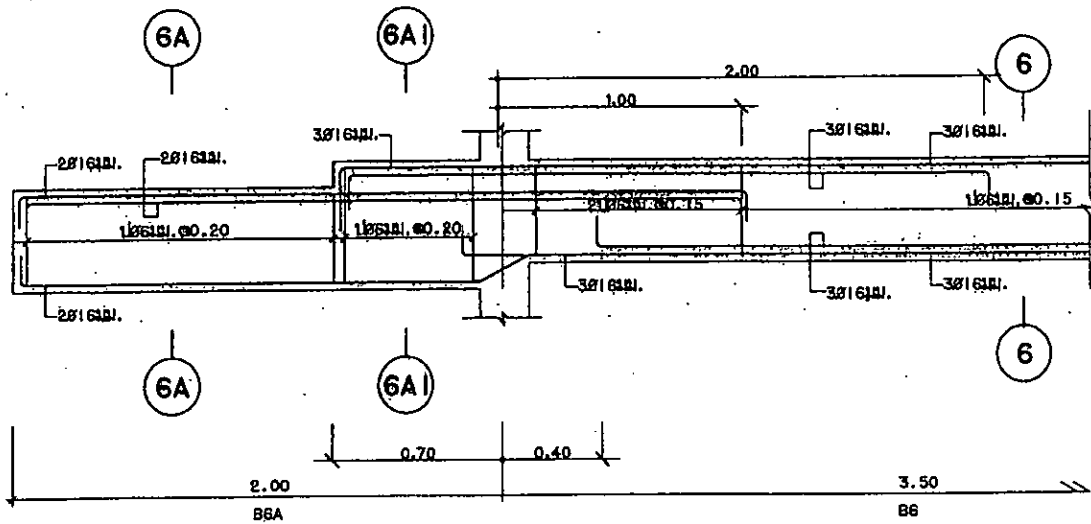

B6A, B6 ,B7 1:20

กรมโยธาธิการและผังเมือง			
สำนักวิศวกรรมโครงสร้างและงานระบบ			
แบบมาตรฐานงานพักอาศัยการ			
ระดับชั้นอยู่อาศัย(5-6)			
โครงการโครงสร้าง	นาย ธีรวิทย์ <i>W/W</i>	วิศวกร	
เขียนแบบ	นาย ธีรวิทย์ <i>W/W</i>	สถาปนิก	
สำรวจ	นาย ธีรวิทย์ <i>W/W</i>	ช่างเขียน	
วิศวกรโยธาประจำชุด	นาย ธีรวิทย์ <i>W/W</i>	วิศวกร	
ผู้ควบคุมงาน	<i>S/11</i>		
วันที่	<i>5/11/2561</i>		
ชื่อแบบ	B6 - B7, B8A		
มาตราส่วน	1:20		
เลขที่แบบ	S 54098		
วันที่พิมพ์	วันที่	หน้า	จำนวนหน้า
16	16	S-18	18

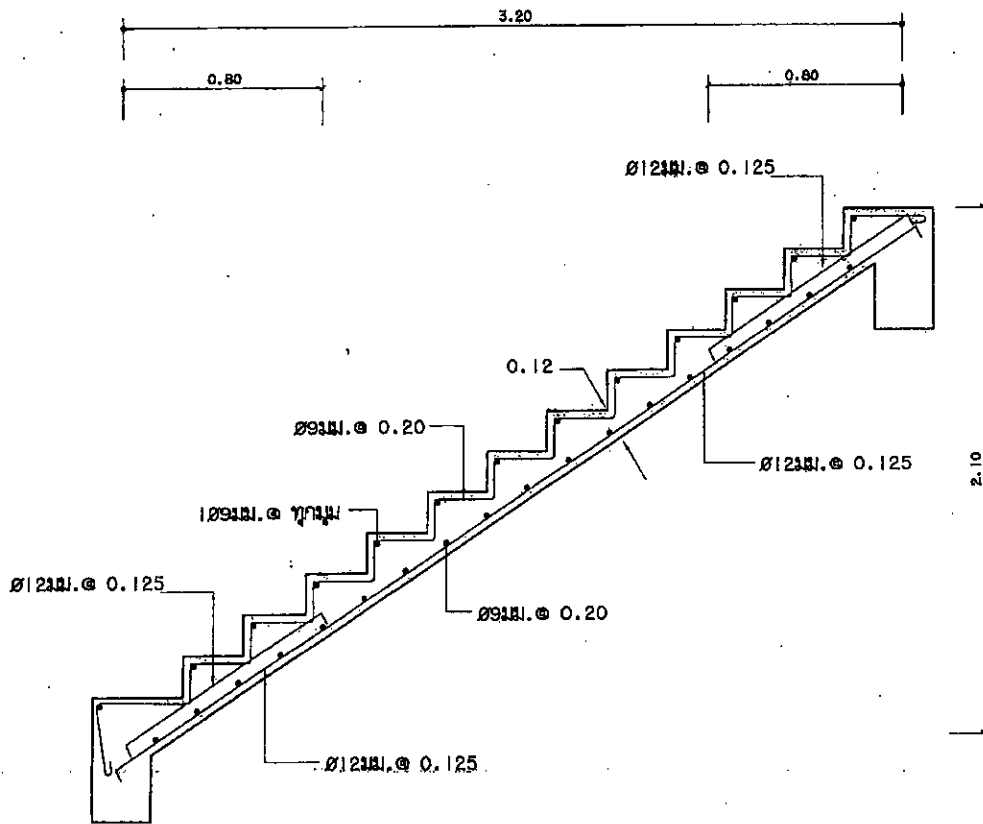

ST1 1:20

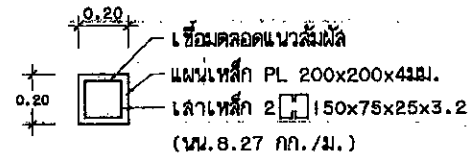
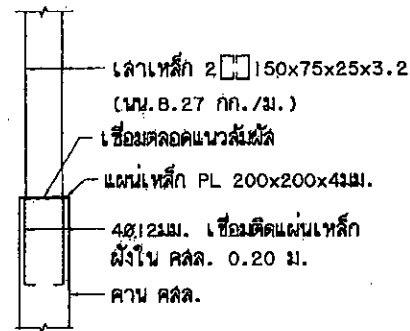

ขยายรอยต่อเสาคเหล็ก กับคาน คสล. 1:20

กรมโยธาธิการและผังเมือง			
สำนักวิศวกรรมโครงสร้างและงานระบบ			
แบบ แบบมาตรฐานบ้านพักข้าราชการ ระดับชำนาญการ (5-6)			
วิศวกรโครงสร้าง	นาย <i>วิวัฒน์</i>	วิศวกร	นาย <i>วิวัฒน์</i>
วิศวกรระบบ	นาย <i>วิวัฒน์</i>	วิศวกร	นาย <i>วิวัฒน์</i>
ช่างเทคนิค	นาย <i>วิวัฒน์</i>	ช่างเทคนิค	นาย <i>วิวัฒน์</i>
วิศวกรโยธา	นาย <i>วิวัฒน์</i>	วิศวกรโยธา	นาย <i>วิวัฒน์</i>
ผู้อำนวยการสำนัก	นาย <i>วิวัฒน์</i>		
อนุมัติ	นาย <i>วิวัฒน์</i>		
แสดงแบบ	ขยายพื้น S2, ขยายบันได ST1		
มาตรฐาน 1:100	เลขที่แบบ S 54098		
วันที่ 15 มิ.ย. 55	แผ่นที่ S-15	จำนวนแผ่น	16

5. การทดสอบและกรทำความสะอาดระบบท่อ

เมื่อทำการติดตั้งระบบต่างๆ เป็นที่เรียบร้อยแล้ว จะต้องทำการทดสอบระบบต่างๆ ก่อนการส่งงาน ในการทดสอบจะต้องแจ้งให้คณะกรรมการตรวจการจ้างตรวจสอบด้วย อุปกรณ์และค่าใช้จ่ายต่างๆ ในการทดสอบ ผู้รับจ้างจะต้องจัดหาและดำเนินการเองทั้งหมด

- 5.1 ระบบประปา การทดสอบจะต้องทดสอบระบบทั้งหมดให้สามารถรับความดันไม่มากกว่าความดันใช้งานร้อยละ 50 เป็นเวลาไม่น้อยกว่า 2 ชม หากความดันไม่ลดและไม่มีการรั่วซึม จึงถือว่าใช้ได้
- 5.2 ระบบระบายน้ำทิ้ง นำใส่โครก สามารถทำการทดสอบได้โดยการใช้น้ำหรืออากาศ อย่างใดอย่างหนึ่ง
 - 5.2.1 โดยใช้น้ำ ให้เปิดร่องทิ้งน้ำของส่วนที่ต่อจากทดสอบให้แน่น ยกเว้นร่องที่อยู่ระดับสูงสุดแล้วจึงเปิดออกทางอื่น แต่ส่วนร่องที่จะต้องได้รับการทดสอบภายใต้ความดันไม่ต่ำกว่าความดันน้ำ 3 ม แล้วก็ยกน้ำให้มันเวลาไม่น้อยกว่า 15 นาที โดยที่น้ำไม่ซึมหรือรั่วแต่ประการใด
 - 5.2.2 โดยใช้อากาศ ให้ต่อเครื่องอัดอากาศเข้ากับท่อส่วนที่จะทำการทดสอบ ดูดช่องเปิดให้แน่น อัดอากาศเข้าไปจนความดันอยู่ 0.35 กิโลกรัม/ตร.ซม ความดันนี้จะต้องไม่ลดในช่วงเวลาไม่น้อยกว่า 15 นาที จึงจะถือว่าท่อไม่รั่ว
- 5.3 ในการทดสอบท่อนี้สามารถทำได้โดยวิธีการอื่นก็ได้ แต่ต้องได้รับความเห็นชอบจากผู้ดูแลแบบ เป็นลายลักษณ์อักษรก่อนดำเนินการ
- 5.4 การทำความสะอาดท่อประปา หลังจากทำความสะอาดในเชิงทัศน์สามารถรับมิได้จนหมดแล้ว ควรทำการฆ่าเชื้อด้วยคลอรีน หลังจากนั้นให้วัดปริมาณคลอรีนตกค้าง ซึ่งจะต้องมีคลอรีนตกค้างอิสระไม่น้อยกว่า 0.2 มิลลิกรัม ในน้ำที่อยู่ข้างใน ท่อ และที่โถอเนกาน้ำก่อนน้ำ

ชนิดท่อที่ใช้ในการก่อสร้าง

ท่อ	สัญลักษณ์	ชนิดท่อ	ความลาดในแนวนอน
โครก	S.	ท่อ PVC CLASS 8.5 ตามมาตรฐาน มอก17-2532	1 : 75
		ประจุกกับท่อ มอกฐาน มอก94-2517	
ระบายน้ำทิ้ง	W.	ท่อ PVC CLASS 8.5 ตามมาตรฐาน มอก17-2532	1 : 75
		ประจุกกับท่อ มอกฐาน มอก94-2517	
ระบายอากาศ	V.	ท่อ PVC CLASS 8.5 ตามมาตรฐาน มอก17-2532	-
		ประจุกกับท่อ มอกฐาน มอก94-2517	
ประปา	CW.	ท่อ PVC CLASS 13.5 ตามมาตรฐาน มอก17-2532	-
		ประจุกกับท่อ มอกฐาน มอก94-2517	
ระบายน้ำ- ระบายอากาศ	A/C	ท่อปูนเคบดิน	1 : 200

ขนาดท่อย่อยที่ต่อเข้าสู่ส้วกัณฑ์

จุดกัณฑ์	สัญลักษณ์	ขนาดท่อ (นิ้ว)			
		CW.	S.	V.	W.
โครก (F.T.)	WC.	3/4	4	2	-
อ่างล้างหน้า	LAV.	1/2	-	1 1/2	2
ฝักบัว	SH.	1/2	-	-	-
ท่อน้ำ	C.	1/2	-	-	-
ท่อระบายน้ำทิ้งที่พื้น	FD.	-	-	-	2

กรมโยธาธิการและผังเมือง
สำนักวิศวกรรมโครงสร้างและก่อกำเนิด

แบบตรวจแบบ
บันทึกการตรวจรับแบบ (3-8 ปี)

ชื่อผู้รับ	ชื่อ
ตำแหน่ง	ตำแหน่ง
ชื่อผู้รับ	ชื่อ
ตำแหน่ง	ตำแหน่ง
ชื่อผู้รับ	ชื่อ
ตำแหน่ง	ตำแหน่ง
ชื่อผู้รับ	ชื่อ
ตำแหน่ง	ตำแหน่ง

วันที่รับแบบ 5/11/2561
ชื่อผู้รับ 5/11/2561

แบบตรวจแบบ (ฉบับที่ 4)
ชนิด และขนาดท่อ

วันที่รับ	วันที่รับ	ชื่อผู้รับ	ชื่อผู้รับ
5/11/2561	5/11/2561	SN-05	8

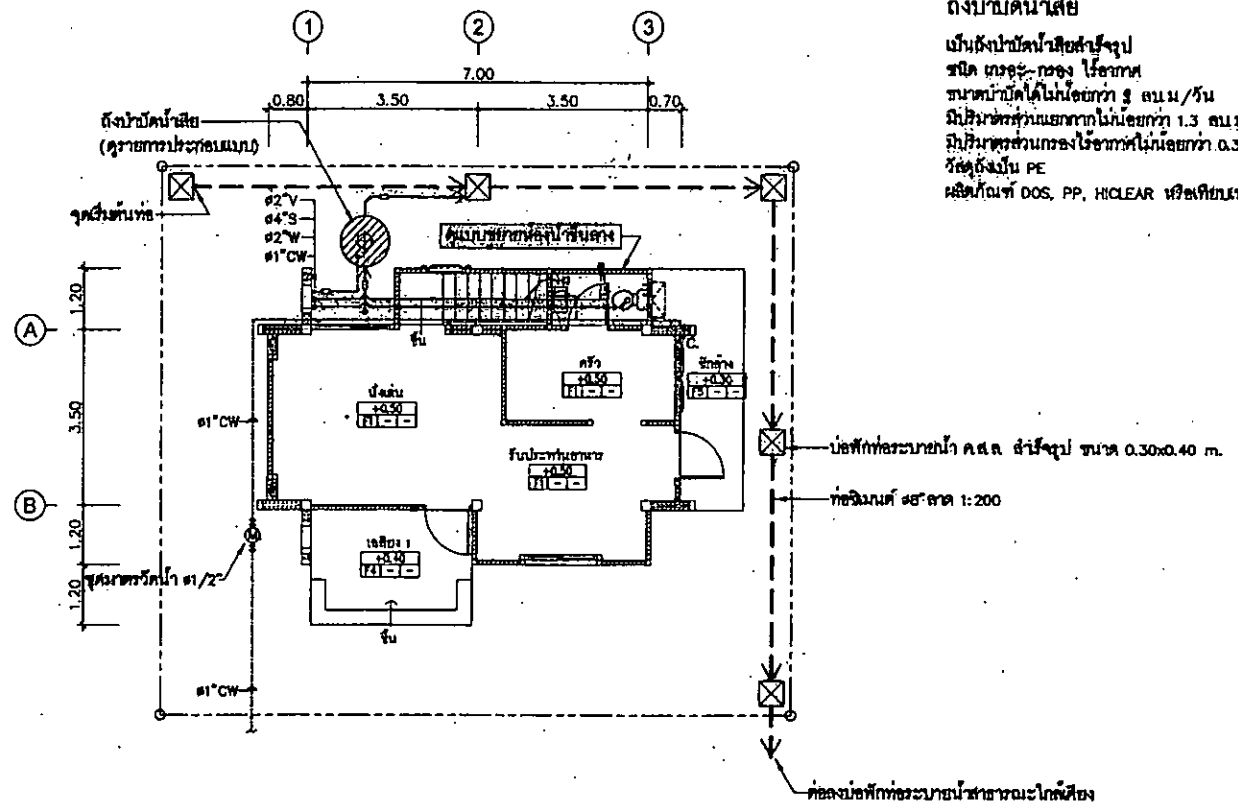

แปลนระบบสุขาภิบาลพื้นชั้นล่าง 1:100

กรมโยธาธิการและผังเมือง	
สำนักวิศวกรรมโครงสร้างและงานระบบ	
นายวิชาญ ใจพิเศษ	
บ้านพักข้าราชการวังหลวง (5-6 ชั้น)	
ผู้จัดทำ	นายวิชาญ ใจพิเศษ
ตรวจสอบ	นายวิชาญ ใจพิเศษ
อนุมัติ	นายวิชาญ ใจพิเศษ
วันที่	21/11/2558
แปลนระบบสุขาภิบาลพื้นชั้นล่าง	
ขนาดเส้น 1:100	เลขที่แบบ 08-04104
วันที่รับ 21/11/2558	วันที่รับ 21/11/2558
โครงการ	บ้านพักข้าราชการ
ชนิดงาน	SN-06
ชั้น	8

CAPACITY 6 CIRCUIT BRANCH CB.5 kA.I.C		LOAD SCHEDULE "LP"					LOCATION : - MOUNTING : SURFACE	
CKT. NO.	DESCRIPTION	CIRCUIT BREAKER			CONDUCTOR		CONNECTED LOAD(VA)	DIAGRAM
		POLE	AT.	AE.	SIZE	TYPE		
1.	LIGHTING	↓	16	50	2-2.5	W/P	380	
2.	LIGHTING	↓	↓	↓	↓	↓	320	
3.	RECEPTACLE	↓	↓	↓	2-2.5/AL5	VAF-6	900	
4.	RECEPTACLE	↓	↓	↓	↓	↓	1080	
5.	SPACE	-	-	-	-	-	-	
6.	SPACE	-	-	-	-	-	-	
CONNECTED TO kWh 15(45)A		MAIN CB. 40AT-2P IC ≥ 10 kA			2x10	THW	2880	MAX LINE CURRENT 12.18 A
					CONDUIT		2880	

LOAD SCHEDULE LP

กรมโยธาธิการและผังเมือง	
สำนักวิศวกรรมเครื่องกลและพลังงาน	
รวม	
บางกอกทวิภาคการช่างวิทยากร (5-8 ปี)	
ตรวจสอบ	สัญญาฯ OFF 5/11
ตรวจสอบ	สัญญาฯ OFF 5/11
ตรวจสอบ	สัญญาฯ OFF 5/11
ตรวจสอบ	สัญญาฯ OFF 5/11
ตรวจสอบ	สัญญาฯ OFF 5/11
LOAD SCHEDULE LP	
วันที่รับ 1/1/00	เลขที่ E 541
วันที่รับ 06/08/04	
เลขที่รับ E 54114	เลขที่รับ E-02

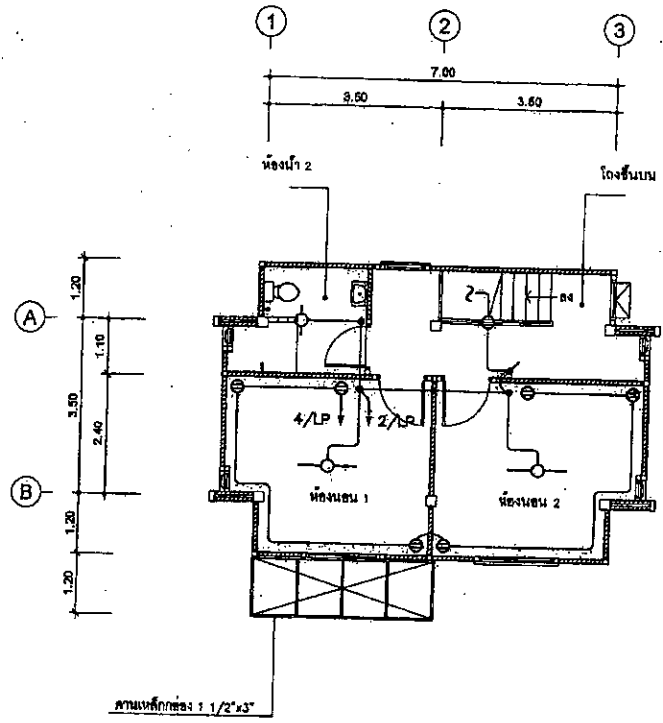
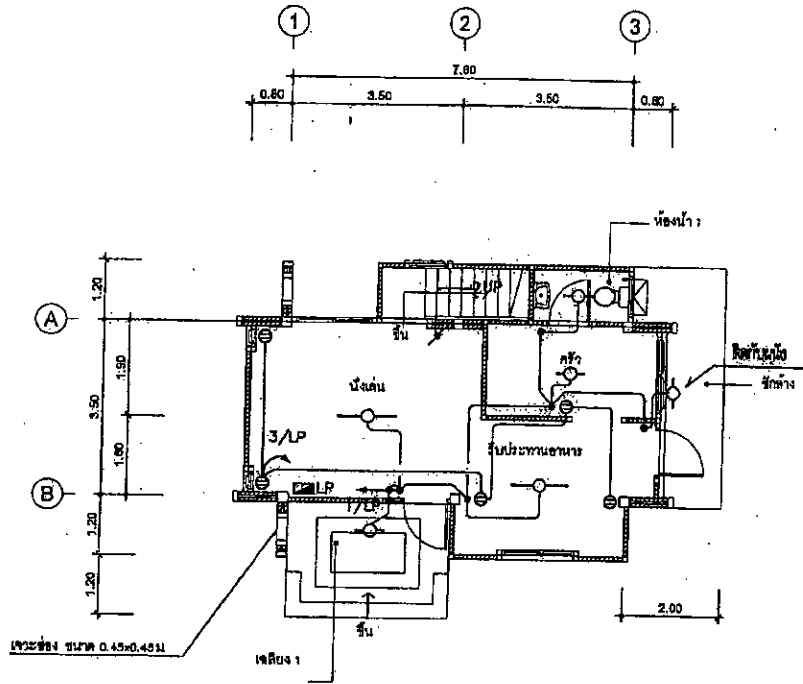

สำนักงานพลังงาน วิศวกรรมไฟฟ้า ชั้นล่าง และชั้นบน 1:100

กรมโยธาธิการและผังเมือง
สำนักงานวิศวกรรมโยธา กรุงเทพมหานคร

ชื่อ
บ้านพักอาศัย อาคาร 3 ชั้น อาคาร (S-8) เลข

เลขที่โครงการ	เลขที่อาคาร	เลขที่ชั้น
ชื่อโครงการ	ชื่ออาคาร	ชื่อชั้น
ชื่อผู้รับใช้	ชื่อผู้รับใช้	ชื่อผู้รับใช้

ชื่อผู้รับใช้
ชื่อผู้รับใช้
ชื่อผู้รับใช้

สำนักงานพลังงาน วิศวกรรมไฟฟ้า ชั้นล่าง และชั้นบน

เลขที่โครงการ	11100	เลขที่แบบ	E 54121
วันที่พิมพ์	06/08/54	เลขที่แบบ	E 54114
ชื่อผู้รับใช้		ชื่อผู้รับใช้	E-03
			3

โครงการก่อสร้างรั้วกั้น ความยาวไม่น้อยกว่า 58 เมตร
บริเวณรอบบ้านพักสหภาพฯ อำเภอพนมทวน

นายปิติ พลทวี
ผู้อำนวยการ

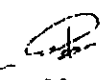
นายปิติ พลทวี
นายช่างโยธา

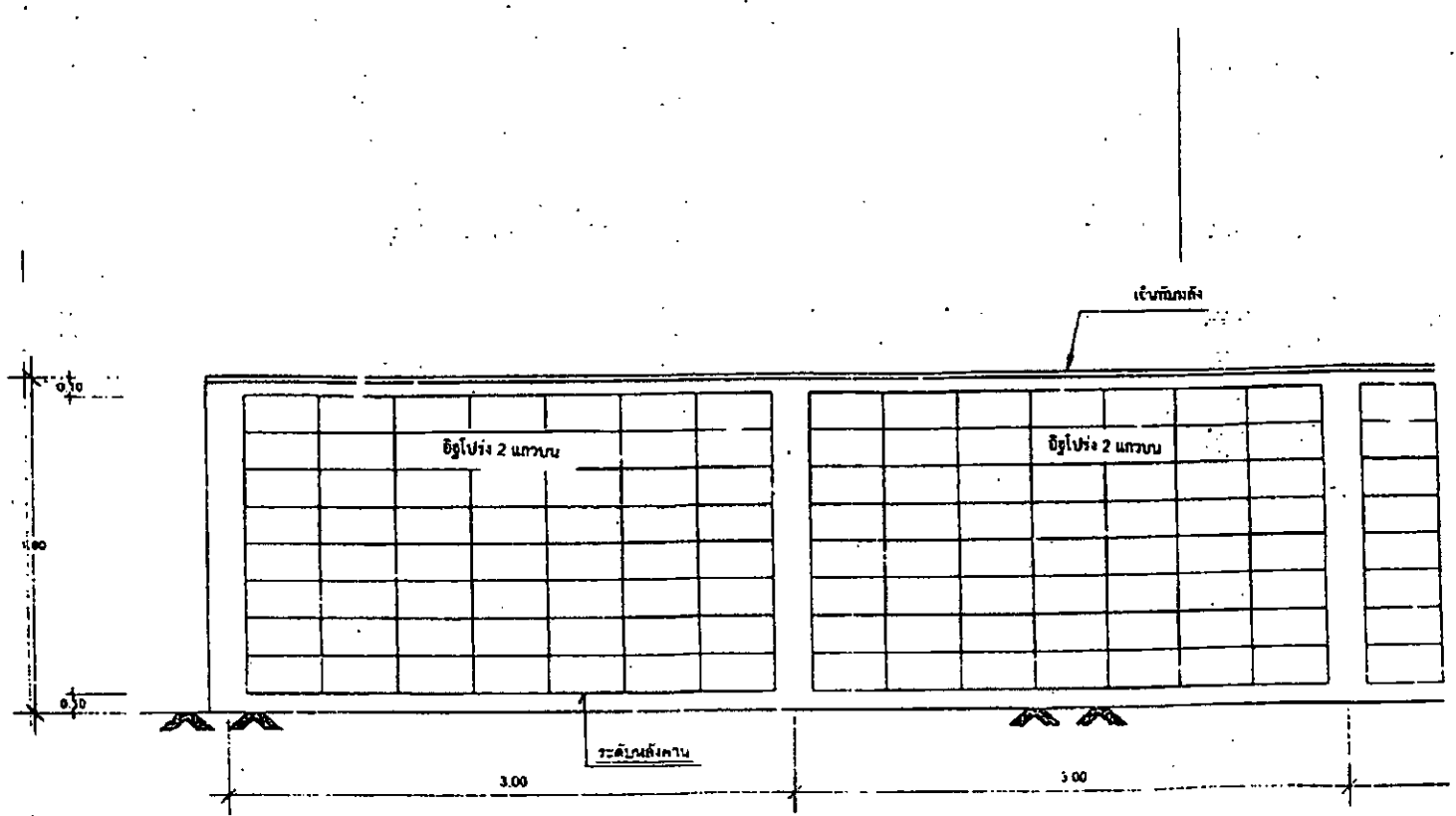

(นายพงษ์กร บัวสูง)
หัวหน้างานแผนกช่างก่อสร้าง



[Signature]
 นายสุชัย อัครวิเศษ
 ผู้อำนวยการกองช่าง

[Signature]
 นายปิติ พลทวี
 นายช่างโยธา

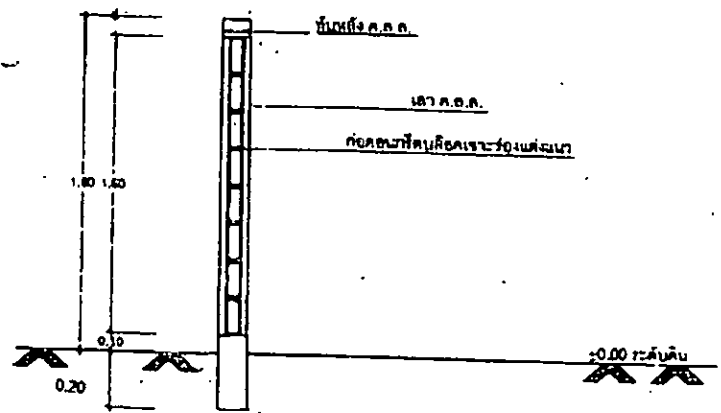
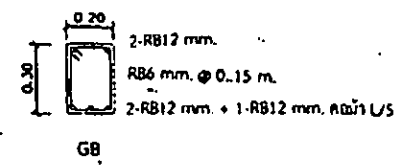
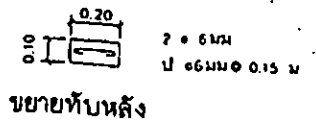
[Signature]
 (นายทรงยศ ภิระชัย)
 หัวหน้าช่างแบบแปลนและก่อสร้าง



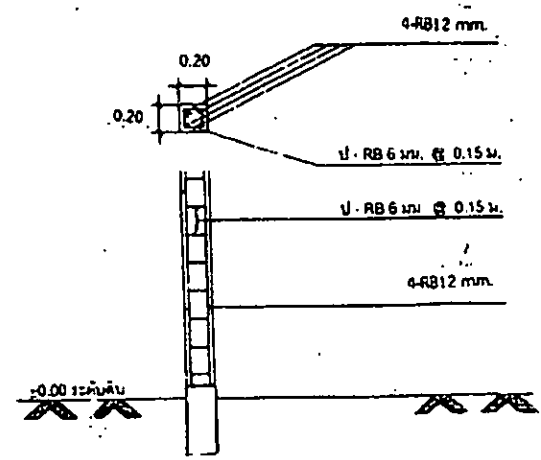

รูปตัดรื้อ B

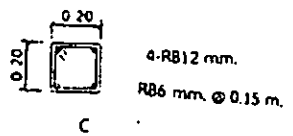

ขยายฐานรากเสาหัว



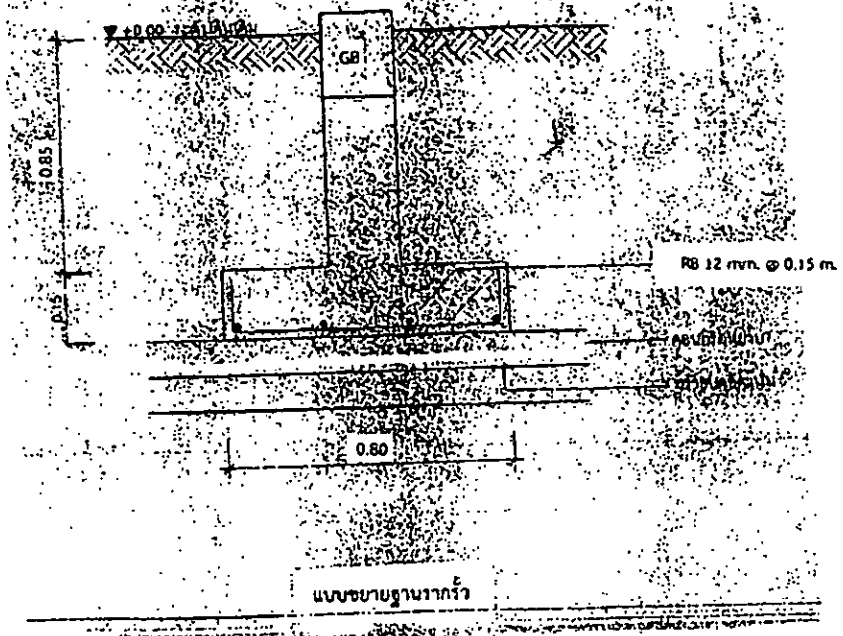

 (นายสุรชัย ชัยชนะกุล)
 ผู้จัดการโครงการ

 นายปิติ พลทธิ
 นายช่างโยธา

 (นายพศุต ใจเย็น)
 วิศวกรฝ่ายควบคุมและก่อสร้าง

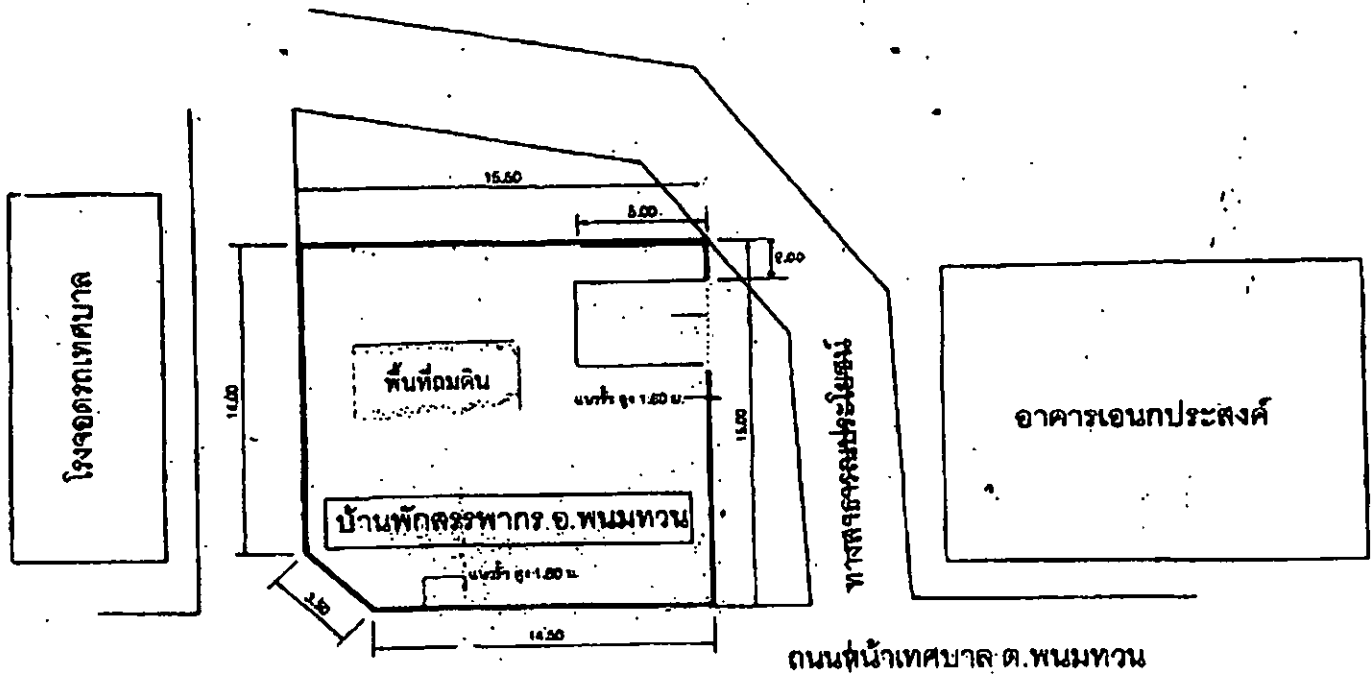

(Signature)
 นายสุวิชัย อธิปัตย์
 ผู้จัดการโครงการ

(Signature)
 นายปิติ ทลทวิ
 นายช่างโยธา

(Signature)
 นายพทพร ปวีร์ชัย
 วิศวกรฝ่ายควบคุมการก่อสร้าง

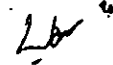

 นายปิติ พลทวี
 นายช่างโยธา

 (นายทรงศร บัวซ้อน)
 หัวหน้าฝ่ายแบบแผนและก่อสร้าง



 (นายสร้อย อัสรินทร์กุล)
 ผู้อำนวยการเขต

แบบถมดินบ้านพักสรรพากรอำเภอ

ควมหนาบานเจาะของโครงการ ๐ 25 ซม. สีขาว
หรือขึ้นตามความเหมาะสมของแต่ละหน่วยงาน

ชื่อหน่วยงานเจ้าของโครงการ สูง 10 ซม. สีขาว

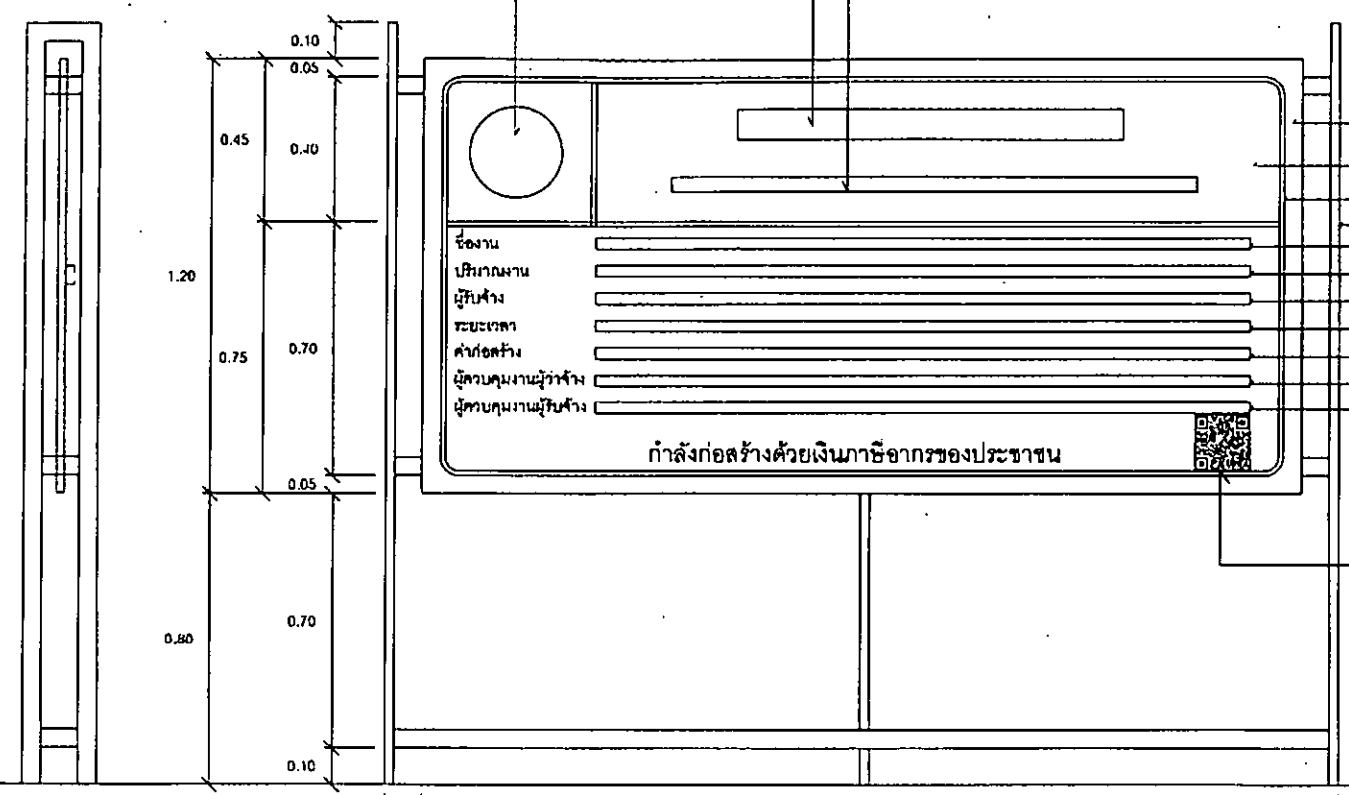
สถานที่ติดตั้งและโทรศัพท์ สูง 5 ซม. สีขาว



- แผ่นไม้ขีด 4 มม. โครงเคาไม้ 2" x 4" หรือวัสดุอื่นที่มีความคงทน เหมาะสมกับสภาพพื้นที่ก่อสร้าง
- พื้นสีน้ำเงิน
- เส้นกรอบสีขาว 1"
- ไม้ 2" x 4" หรือเหล็กหรือวัสดุอื่นที่มีความแข็งแรงคงทน ปรเภทและชนิดรวมถึงก่อสร้าง
- ปริมาณงานก่อสร้าง
- ชื่อ ที่อยู่ผู้รับจ้าง พร้อมหมายเลขโทรศัพท์
- ระยะเวลาเริ่มต้น และระยะเวลาสิ้นสุด
- วงเงินค่าก่อสร้าง
- ชื่อเจ้าหน้าที่ ของส่วนราชการผู้ควบคุมงาน หรือเจ้าหน้าที่ของบริษัวิศวกรรมที่ปรึกษาผู้ควบคุมงาน พร้อมหมายเลขโทรศัพท์
- ชื่อผู้ควบคุมงานของผู้รับจ้าง พร้อมเลขทะเบียนใบอนุญาตวิชาชีพ และหมายเลขโทรศัพท์

QR Code ขนาด 0.15 ม. x 0.15 ม.

หมายเหตุ

1. ต้องติดตั้งอุปกรณ์ที่มั่นคงแข็งแรง ป้องกันแผ่นป้ายชำรุดให้เหมาะสมกับสภาพสถานที่ติดตั้งแผ่นป้าย
2. ข้อความ "กำลังก่อสร้างด้วยเงินภาษีอากรของประชาชน" กรณีแหล่งที่มาของงบประมาณในการก่อสร้างมาจากแหล่งอื่น ให้ไปขึ้นเนื้อหาข้อความไว้ตลอดคู่กับแหล่งที่มาของงบประมาณในการก่อสร้างนั้น
3. กรณีสภาพพื้นที่งานก่อสร้างมีพื้นที่จำกัด หรือไม่เหมาะสมต่อการติดตั้งป้ายแบบตั้งพื้น สามารถปรับเปลี่ยนการติดตั้งแผ่นป้ายได้ตามความเหมาะสม
4. ขนาดแผ่นป้าย ข้อความ และตัวอักษร สามารถปรับเปลี่ยนขนาดให้เหมาะสมกับสภาพพื้นที่
5. ผู้รับจ้างจะต้องเสนอรูปแบบป้ายงานก่อสร้างให้คณะกรรมการตรวจรับพัสดุ หรือผู้ควบคุมงานของผู้ว่าจ้างให้ความเห็นชอบก่อนดำเนินการติดตั้งป้าย

รูปด้านข้าง 1 : 50

รูปด้านหน้า 1 : 50

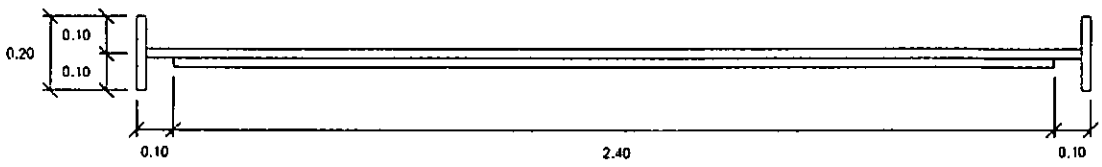

แปลน 1 : 50

กรมโยธาธิการและผังเมือง	
กองควบคุมการก่อสร้าง	
แบบ แผ่นป้ายแสดงรายละเอียดเกี่ยวกับ งานก่อสร้างของทางราชการ	
แสดงแบบ แบบรูปด้านหน้า รูปด้านข้าง	
เลขที่แบบ 1 : 60	แผ่น 1
	จำนวนแผ่น 1